

# Collection GRAND HÔTEL SALLE À MANGER

rochebobois  
PARIS

Design Aimé Cécil / Pierre Dubois



# Collection **GRAND HÔTEL** SALLE À MANGER

**rochebobois**  
PARIS

Design Aimé Cécil / Pierre Dubois



**Buffet – Sideboard – Aparador**

# Collection GRAND HÔTEL SALLE À MANGER

rochebobois  
PARIS

Design Aimé Cécil / Pierre Dubois

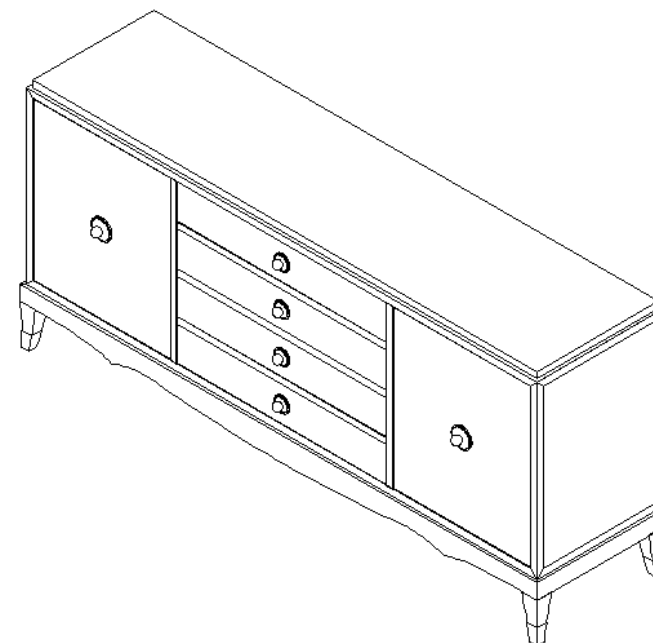
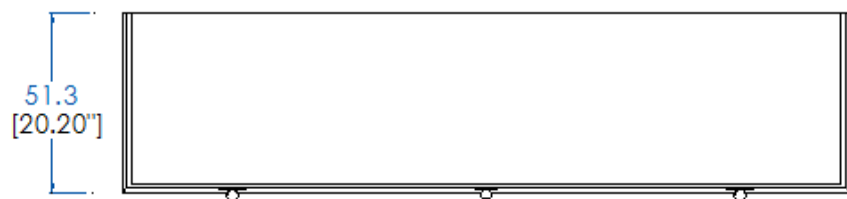
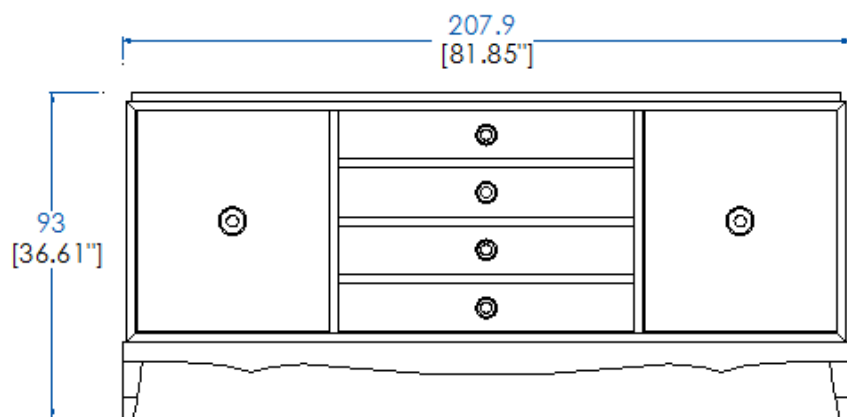

## P.MC.AP01 - Buffet 2 portes, 4 tiroirs - L 207,9 H 93 P 51,3 cm

Piètement Frêne Massif. Portes, dos, étagères, côtés : Multiplis/latté plaqué frêne. Dessus et les 4 façades de tiroirs : médium plaqué frêne. Quincaillerie Laiton argenté brillant, coulisses métalliques, 2 portes avec système touche-lâche. Finition teinte à l'eau, fondur, patine de couleur essuyée à la main, vernis acrylique.

## P.MC.AP01 - Sideboard 2 doors, 4 drawers - L 81,85" H 36,61" P 20,20"

Structure in solid ash wood. Doors, sides, back and shelves in ash wood veneer on slatted wood or on plywood. Top and the 4 drawer fronts in ash wood veneer on MDF. Hardware in glossy silver-finished brass, metallic rails, 2 doors with push-open mechanism. Finish: water-based stain, filler finish, hand-wiped color patina, acrylic varnish.

## P.MC.AP01 - Aparador 2 puertas, 4 cajones

Patas Fresno Macizo. Puertas, traseras, estantes, laterales: Multipliegues/latté chapado fresno. Sobres y los frontales de los 4 cajones: médium chapado fresno. Quincaillería latón plateado brillante, guías metálicas, 2 puertas con sistema «touche-lâche». Acabado tinte al agua, fondur, pátina de color secada al paño y a mano, barniz acrílico.



# Collection GRAND HÔTEL SALLE À MANGER

rochebobois  
PARIS

Design Aimé Cécil / Pierre Dubois

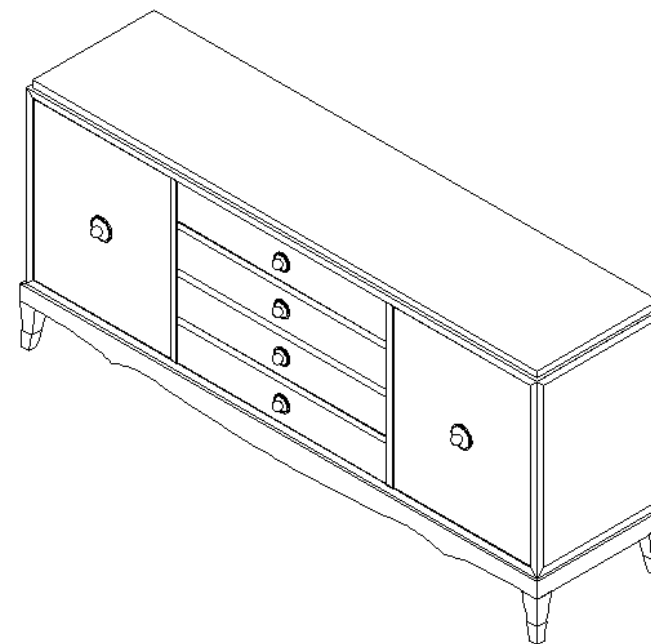
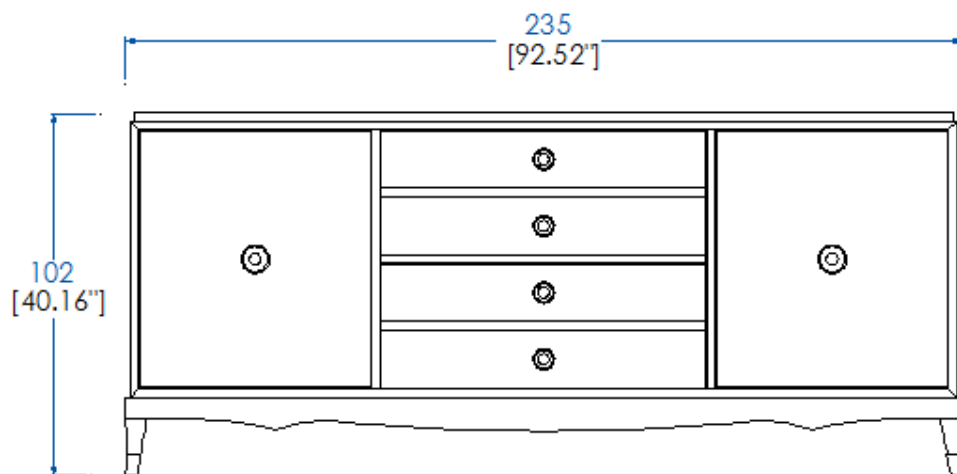

## P.MC.AP02 - Buffet 2 portes, 4 tiroirs - L 235 H 102 P 51,3 cm

Piètement Frêne Massif. Portes, dos, étagères, côtés : Multiplis/latté plaqué frêne. Dessus et l les 4 façades de tiroirs : médium plaqué frêne. Quincaillerie Laiton argenté brillant, coulisses métalliques, 2 portes avec système touche-lâche. Finition teinte à l'eau, fondur, patine de couleur essuyée à la main, vernis acrylique.

## P.MC.AP02 - Sideboard 2 doors, 4 drawers - L 92,52" H 40,16" P 20,20"

Structure in solid ash wood. Doors, sides, back and shelves in ash wood veneer on slatted wood or on plywood. Top and the 4 drawer fronts in ash wood veneer on MDF. Hardware in glossy silver-finished brass, metallic rails, 2 doors with push-open mechanism. Finish: water-based stain, filler finish, hand-wiped color patina, acrylic varnish.

## P.MC.AP02 - Aparador 2 puertas, 4 cajones

Patas Fresno Macizo. Puertas, traseras, estantes, laterales: Multipliegues/latté chapado fresno. Sobres y los frontales de los 4 cajones : médium chapado fresno. Quincaillería latón plateado brillante, guías metálicas, 2 puertas con sistema «touche-lâche». Acabado tinte al agua, fondur, pátina de color secada al paño y a mano, barniz acrílico.

# Collection GRAND HÔTEL SALLE À MANGER

rochebobois  
PARIS

Design Aimé Cécil / Pierre Dubois



Vitrine – Display Cabinet – Vitrina

# Collection GRAND HÔTEL SALLE À MANGER

rochebobois  
PARIS

Design Aimé Cécil / Pierre Dubois

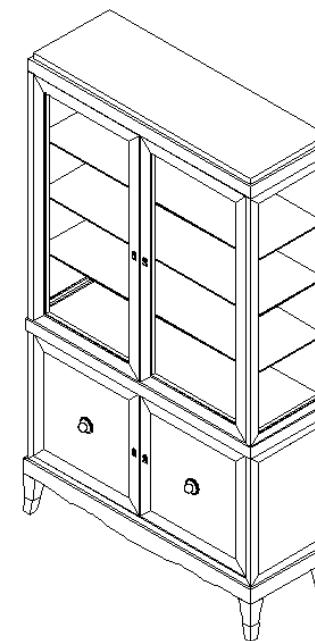
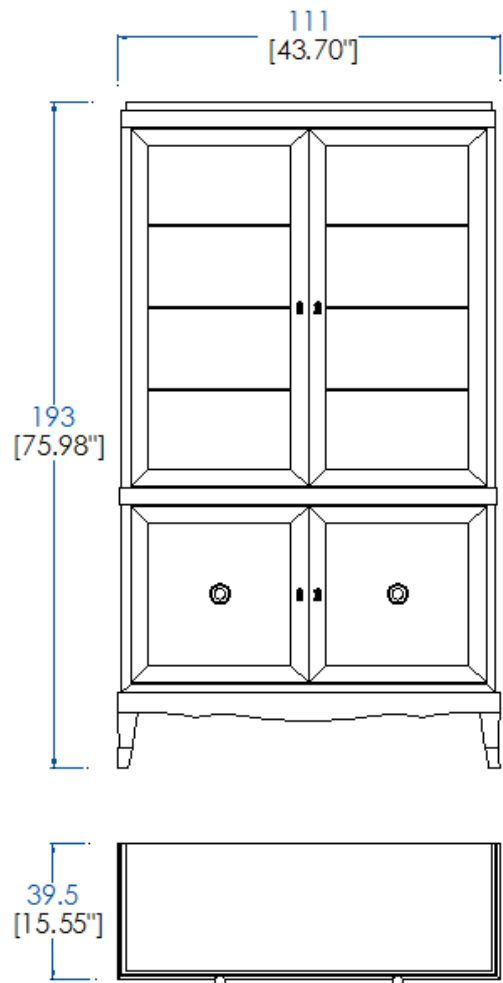

## P.MC.VT01 - Vitrine 4 portes - L 111 H 193 P 39,5 cm

HAUT: dessus en médium plaqué frêne, 2 portes vitrées et côtés vitrées en multiplis/latté plaqué frêne, 3 étagères en verre. Fond miroir. BAS: 2 portes avec 1 étagère en multiplis/latté plaqué frêne. Piètement Frêne Massif. Quincaillerie Laiton argenté brillant, portes avec système touche-lâche. Finition teinte à l'eau, fondur, patine de couleur essuyée à la main, vernis acrylique.

## P.MC.VT01 - Display - 4 doors - L 43,70" H 75,98" P 15,55"

TOP: 2 glass doors and glass side panels in ash wood veneer on slatted wood or on plywood with 3 glass shelves, mirror bottom. BOTTOM: 2 doors with 1 shelf in ash wood veneer on slatted wood or on plywood. Structure in solid ash wood. Hardware in glossy silver-finished brass, metallic rails, doors with push-open mechanism. Finish: water-based stain, filler finish, hand-wiped color patina, acrylic varnish.

## P.MC.VT01 - Vitrina 4 puertas

ALTO: 2 puertas acristaladas y lados acristalados en multipliegues/latté chapado fresno con 3 estantes en cristal, fondo espejo BAJO: 2 puertas con 1 estante en multipliegues/latté chapado fresno. Patas Fresno Macizo. Quincaillería latón plateado brillante, guías metálicas, puertas con sistema «touche-lâche». Acabado tinte al agua, fondur, pátina de color secada al paño y a mano, barniz acrílico.

# Collection **GRAND HÔTEL** SALLE À MANGER

**rochebobois**  
PARIS

Design Aimé Cécil / Pierre Dubois



**Petite bibliotheque – Small bookcase – Biblioteca pequeña**

# Collection GRAND HÔTEL SALLE À MANGER

rochebobois  
PARIS

Design Aimé Cécil / Pierre Dubois

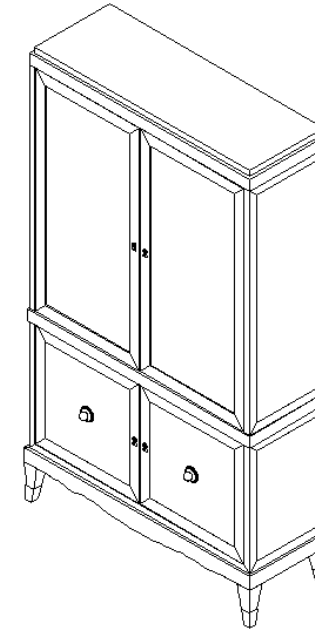
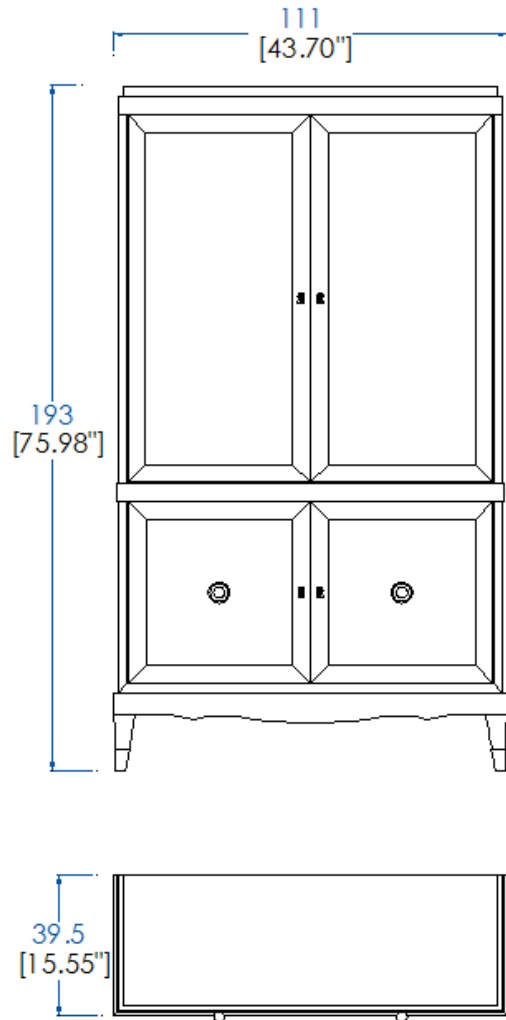

## P.MC.BT01 - Petite bibliotheque - 4 portes - L 111 H 193 P 39,5 cm

HAUT: dessus en médium plaqué frêne, 2 portes vitrées, côtés, dos et 3 étagères avec taquets en multiplis/latté plaqué frêne. BAS: 2 portes avec 1 étagère en multiplis/latté plaqué frêne. Piètement Frêne Massif. Quincaillerie Laiton argenté brillant, portes avec système touche-lâche. Finition teinte à l'eau, fondur, patine de couleur essuyée à la main, vernis acrylique.

## P.MC.BT01 - Small bookcase - 4 doors - L 43,70" H 75,98" P 15,55"

TOP: 2 glass doors, side panels, back and 3 shelves in ash wood veneer on slatted wood or on plywood. BOTTOM: 2 doors with 1 shelf in ash wood veneer on slatted wood or on plywood. Structure in solid ash wood. Hardware in glossy silver-finished brass, metallic rails, doors with push-open mechanism. Finish: water-based stain, filler finish, hand-wiped color patina, acrylic varnish.

## P.MC.BT01 - Biblioteca pequeña - 4 puertas

ALTO: 2 puertas acristaladas, lados, traseras y 3 estantes en multipliegues/latté chapado fresno. BAJO: 2 puertas con 1 estante en multipliegues/latté chapado fresno. Patas Fresno Macizo. Quincaillería latón plateado brillante, guías metálicas, puertas con sistema «touche-lâche». Acabado tinte al agua, fondur, pátina de color secada al paño y a mano, barniz acrílico.



# Collection **GRAND HÔTEL** SALLE À MANGER

**rochebobois**  
PARIS

Design Aimé Cécil / Pierre Dubois



**Meuble Bar – Bar Unit – Mueble Bar**

# Collection GRAND HÔTEL SALLE À MANGER

rochebobois  
PARIS

Design Aimé Cécil / Pierre Dubois

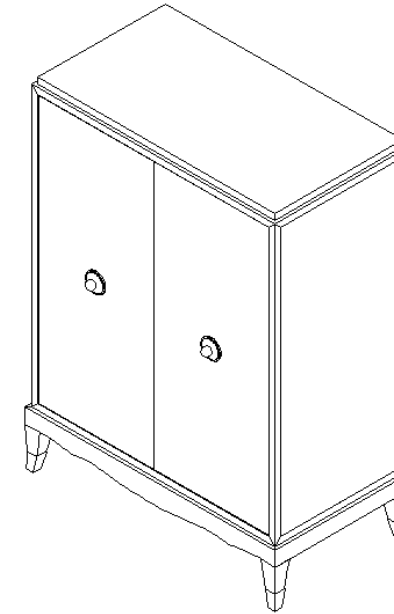
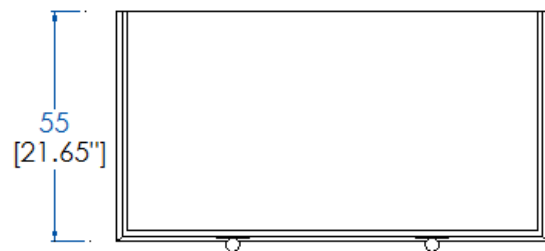
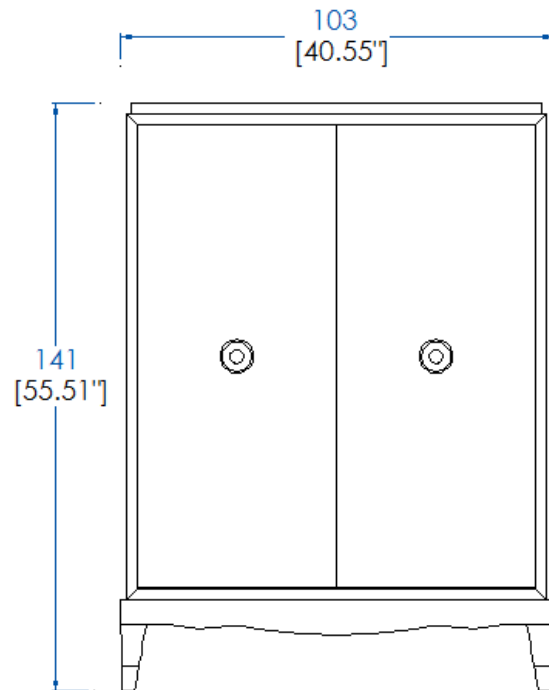

## P.MC.MB01 - Meuble bar- L 103 H 141 P 55 cm

1 tirette intérieure, 2 petites étagères en verre en haut avec taquets. 2 portes bois avec système touche-lâche. Meuble bar avec fond en partie avec un miroir.

Piètement Frêne Massif. Portes et côtés en Multiplis/latté plaqué frêne. Dessus en médium plaqué frêne. Quincaillerie Laiton argenté brillant, portes avec système touche-lâche. Finition teinte à l'eau, fondur, patine de couleur essuyée à la main, vernis acrylique.

## P.MC.MB01 - Bar unit – L 40,55" H 55,51" P 21,65"

1 inside pull-out tray, 2 small glass shelves with pegs on the top 2 wooden doors with push-open mechanism. Bar unit with bottom covered in part with mirror.

Structure in solid ash wood. Doors and sides in ash wood veneer on slatted wood or on plywood. Top and drawer in ash wood veneer on MDF. Hardware in glossy silver-finished brass, metallic rails, doors with push-open mechanism. Finish: water-based stain, filler finish, hand-wiped color patina, acrylic varnish.

## P.MC.MB01 - Mueble bar

1 tirette interior, 2 pequeños estantes en cristal en el alto con tacos. 2 puertas madera con sistema "touche-lâche". Mueble bar con fondo en parte con un espejo.

Patatas Fresno Macizo. Puertas, traseras, laterales en multipliegues/latté chapado fresno. Sobres y frontal de los cajones: médium chapado fresno. Quincaillería latón plateado brillante, guías metálicas, puertas con sistema «touche-lâche». Acabado tinte al agua, fondur, pátina de color secada al paño y a mano, barniz acrílico.

# Collection GRAND HÔTEL SALLE À MANGER

rochebobois  
PARIS

Design Aimé Cécil / Pierre Dubois

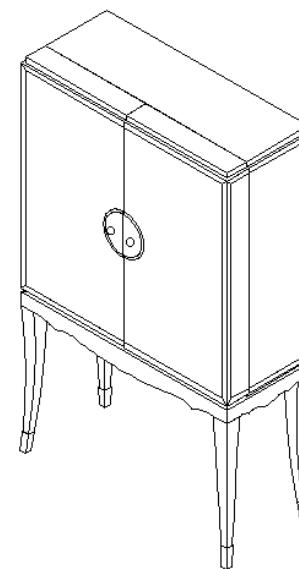
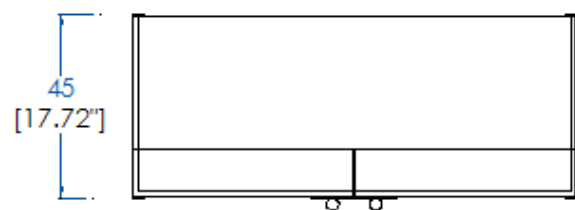
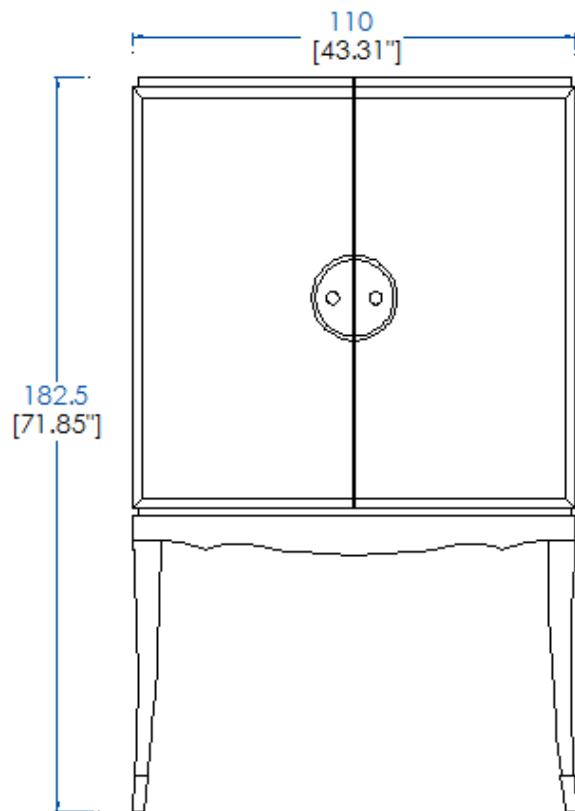

## P.MC.MB02 – Cabinet à liqueur - L 110 H 182,5 P 45 cm

Avec éclairage, 2 portes, 2 étagères verre (taquets), 2 tirettes (système touche-lâche), coulisses métalliques, 3 tiroirs système touche-lâche, intérieur des portes avec 8 étagères fixes bois avec traverses inox pour retenir verres. Fond en partie avec un miroir. Piètement frêne massif. Portes, dos, étagères, côtés en Multiplis/latté plaqué frêne. Dessus en médium plaqué frêne. Quincaillerie Laiton argenté brillant, portes. Finition teinte à l'eau, fondur, patine de couleur essuyée à la main, vernis acrylique.

## P.MC.MB02 – Liquor bar unit – L 43,31" H 71,85" P 17,72"

With lighting, 2 doors, 2 glass shelves with pegs, 2 inside pull-out tray (with push-open mechanism), metallic rails, 3 drawers with push-open mechanism, interior doors with 8 fixed shelves in wood with stainless steel bars to support the cups. Bottom covered in part with mirror. Structure in solid ash wood. Doors, sides, back and shelves in ash wood veneer on slatted wood or on plywood. Top and drawer in ash wood veneer on MDF. Hardware in glossy silver-finished brass. Finish: water-based stain, filler finish, hand-wiped color patina, acrylic varnish.

## P.MC.MB02 - Mueble bar de licor

Con iluminación, 2 puertas, 2 pequeños estantes en cristal con tacos, 2 tirette (con sistema «touche-lâche»), guías metálicas, 3 cajones con sistema «touche-lâche», interior de las puertas con 8 estantes fijos en madera con travesaños en acero inoxidable para soportar los vasos. Fondo en parte con un espejo. Patas Fresno Macizo. Puertas, traseras, estantes, laterales: en multipliegues/latté chapado fresno. Sobres y frontal de los cajones: médium chapado fresno. Quincaillería latón plateado brillante. Acabado tinte al agua, fondur, pátina de color secada al paño y a mano, barniz acrílico.

# Collection GRAND HÔTEL SALLE À MANGER

rochebobois  
PARIS

Design Aimé Cécil / Pierre Dubois



Support TV – TV Unit – Soporte Tv

# Collection GRAND HÔTEL SALLE À MANGER

rochebobois  
PARIS

Design Aimé Cécil / Pierre Dubois

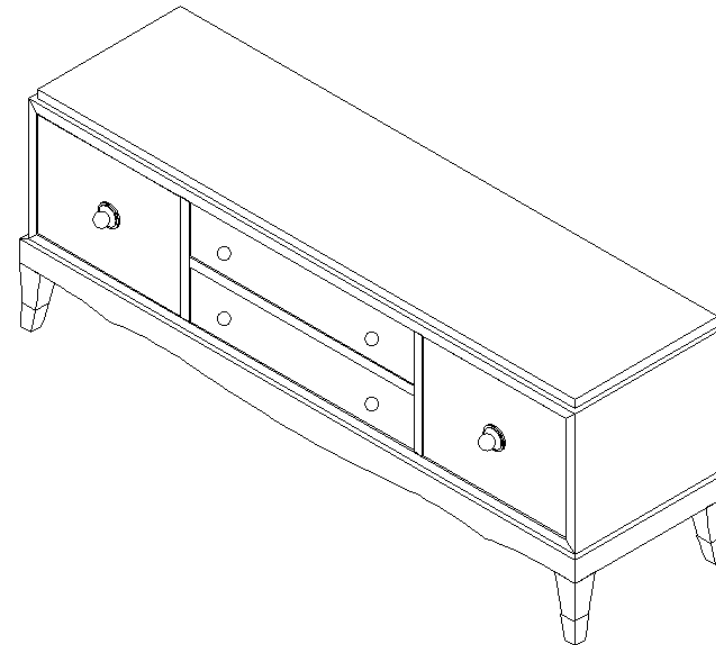
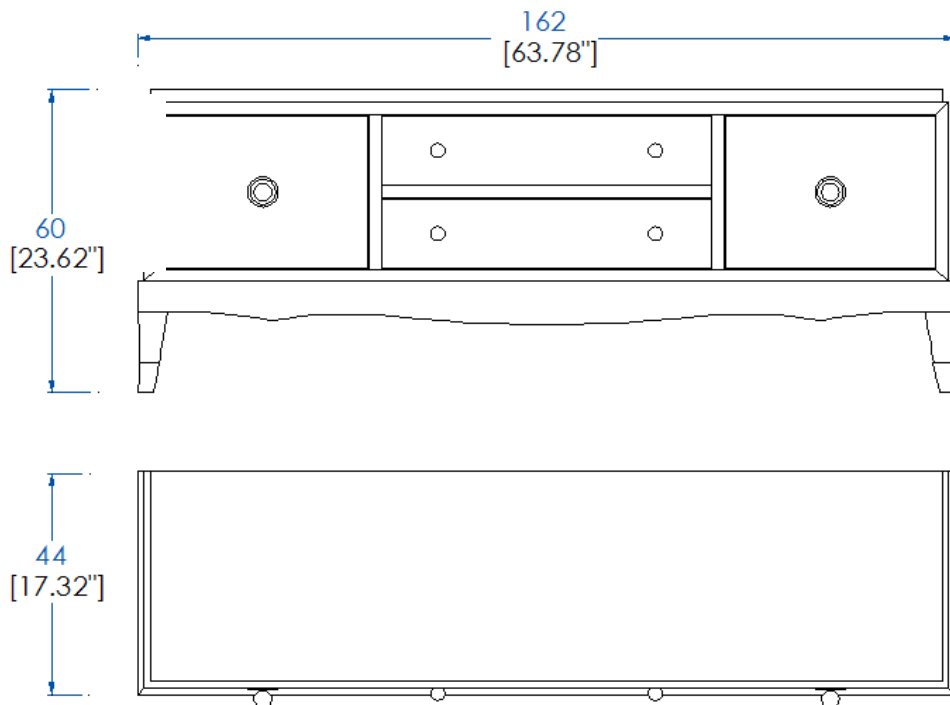

## P.MC.TV01 – Support TV- L 162 H 60 P 44 cm

2 portes en multiplis/latté plaqué frêne avec système, touche-lâche, 1 tiroir abattant, avec coulisses bois 1 tiroir classique avec façades en médium plaqué frêne, avec coulisses métalliques. Piètement Frêne Massif. Quincaillerie Laiton argenté brillant. Finition teinte à l'eau, fondur, patine de couleur essuyée à la main, vernis acrylique.

## P.MC.TV01 - TV Unit – L 63,78" H 23,62" P 17,32"

2 doors in ash wood veneer on slatted wood or on plywood with push-open mechanism, 1 drawer with flap front on wooden rails 1 standard drawer with metallic rails with fronts in ash wood veneer on MDF. Hardware in glossy silver-finished brass. Finish: water-based stain, filler finish, hand-wiped color patina, acrylic varnish.

## P.MC.TV01 – Soporte TV

2 puertas en multipliegues/latté chapado fresno con sistema "touche-lâche", 1 cajón abatible con guías de madera, 1 cajón clásico con guías metálicas con frontales en médium chapado fresno. Patas Fresno Macizo. Quincaillería latón plateado brillante. Acabado tinte al agua, fondur, pátina de color secada al paño y a mano, barniz acrílico.



# Collection **GRAND HÔTEL** SALLE À MANGER

**rochebobo**  
PARIS

Design Aimé Cécil / Pierre Dubois



**Console – Console – Consola**

# Collection GRAND HÔTEL SALLE À MANGER

rochebobois  
PARIS

Design Aimé Cécil / Pierre Dubois

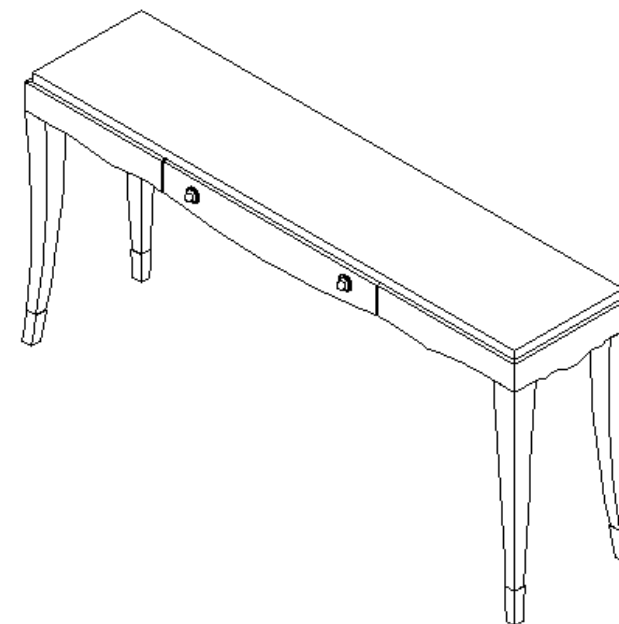
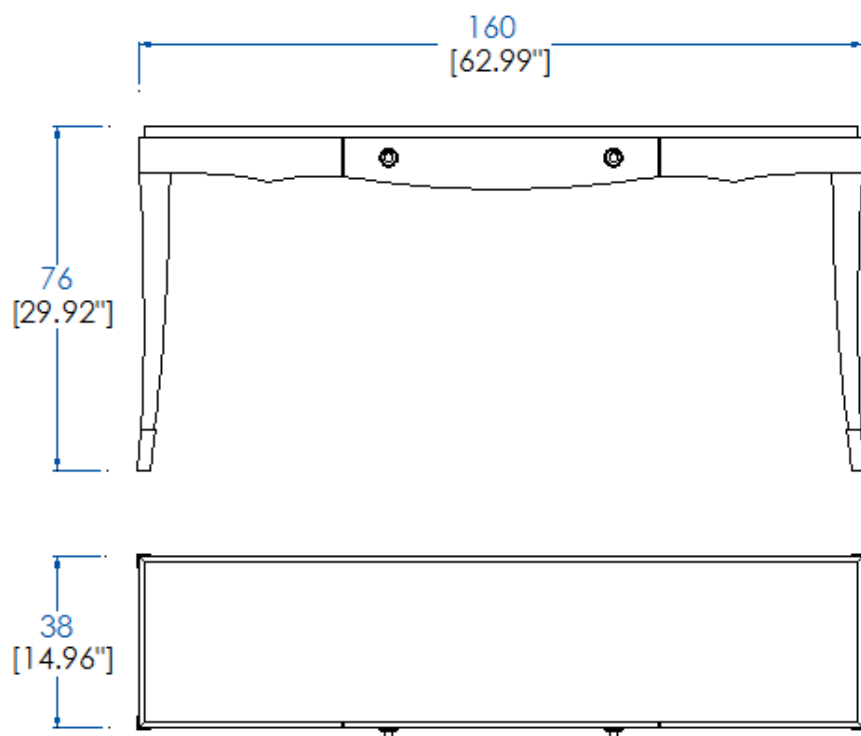

**P.MC.CL01 – Console - 1 Tiroir - L 160 H 76 P 38 cm**

Piètement Frêne Massif. Dessus et façade de la tiroir : médium plaqué frêne  
Quincaillerie Laiton argenté brillant, coulisses métalliques.

Finition teinte à l'eau, fondur, patine de couleur essuyée à la main, vernis acrylique.

**P.MC.CL01 – Console - 1 Drawer – L 62,99" H 29,92" P 14,96"**

Structure in solid ash wood. Top and the drawer front in ash wood veneer on MDF  
Hardware in glossy silver-finished brass, metallic rails.

Finish: water-based stain, filler finish, hand-wiped color patina, acrylic varnish.

**P.MC.CL01 – Consola – 1 Cajón**

Patas Fresno Macizo. Sobres y frontal del cajón: médium chapado fresno;  
Quincaillería latón plateado brillante, guías metálicas.

Acabado tinte al agua, fondur, pátina de color secada al paño y a mano, barniz acrílico.

# Collection **GRAND HÔTEL SALLE À MANGER**

**rochebobois**  
PARIS

Design Aimé Cécil / Pierre Dubois



**Table de Repas Rectangulaire – Rectangular Dining Table – Mesa de Comedor Rectangular**

# Collection **GRAND HÔTEL SALLE À MANGER**

**rochebobois**  
PARIS

Design Aimé Cécil / Pierre Dubois

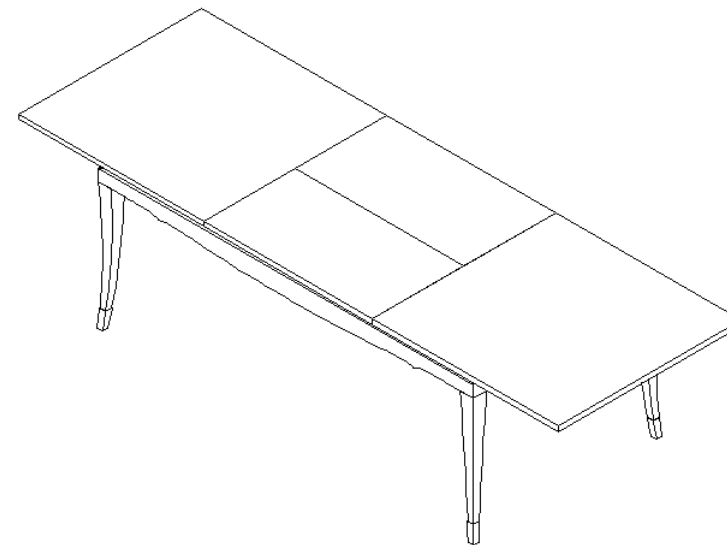
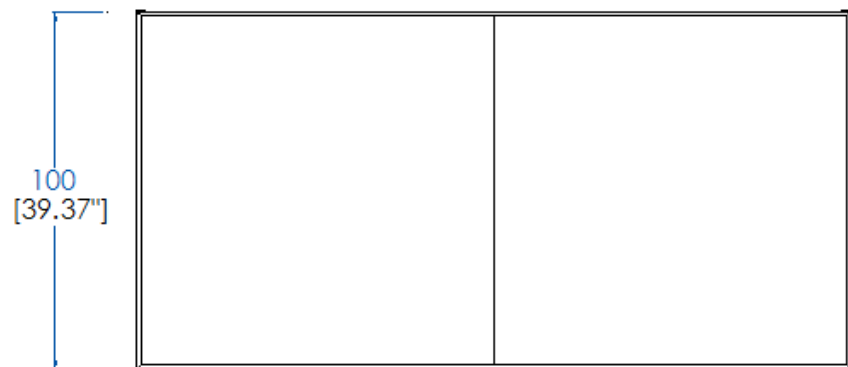
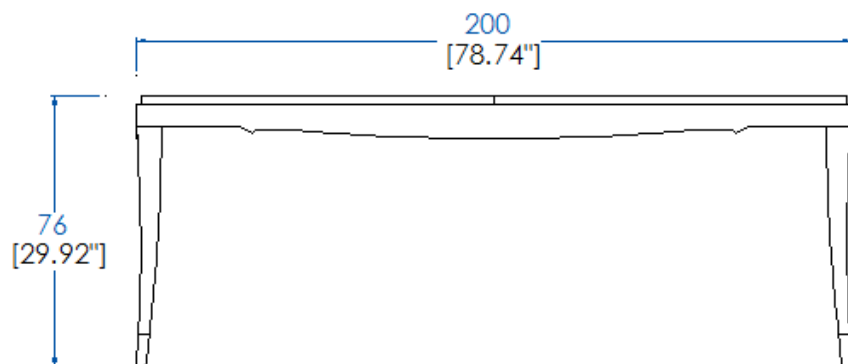

**Table de Repas Rectangulaire – Rectangular Dining Table – Mesa de Comedor Rectangular**

# Collection GRAND HÔTEL SALLE À MANGER

rochebobois  
PARIS

Design Aimé Cécil / Pierre Dubois



**P.MC.MS01 – Table de repas rectangulaire 200 x 100 - L 200 H 76 P 100 cm**

1 allonge automatique de 90 cm, coulisses métalliques.

Piètement Frêne Massif. Dessus en médium plaqué frêne

Finition teinte à l'eau, fondur, patine de couleur essuyée à la main, vernis acrylique.

**P.MC.MS01 – Rectangular dining table 200 x 100– L 78,74" H 29,92" P 39,37"**

1 automatic 90cm extension leaf, with metallic rails.

Structure in solid ash wood. Top in ash wood veneer on MDF.

Finish: water-based stain, filler finish, hand-wiped color patina, acrylic varnish.

**P.MC.MS01 – Mesa de comedor rectangular 200 x 100**

1 extensible automático de 90 cm, guías metálicas.

Patas Fresno Macizo. Sobre en médium chapado fresno.

Acabado tinte al agua, fondur, pátina de color secada al paño y a mano, barniz acrílico.



# Collection GRAND HÔTEL SALLE À MANGER

rochebobois  
PARIS

Design Aimé Cécil / Pierre Dubois

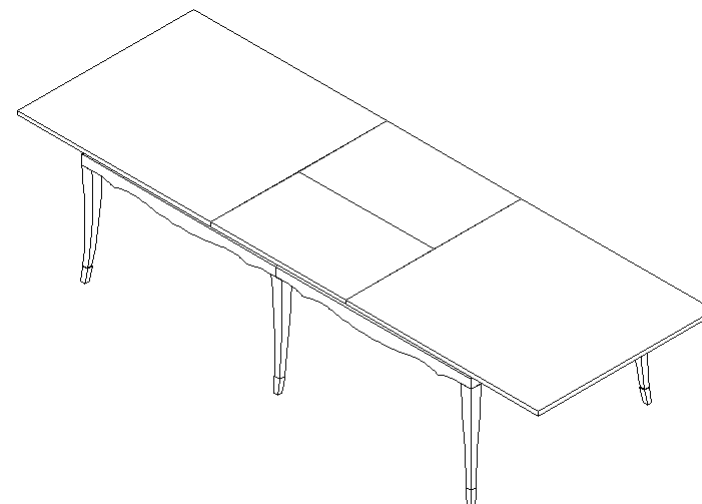
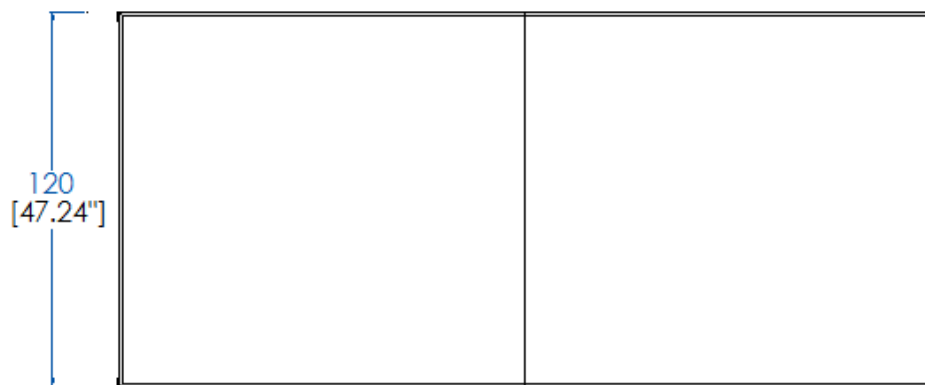
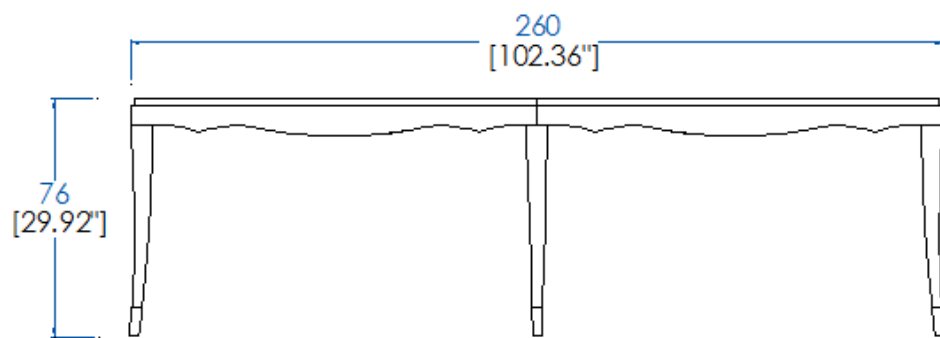

## P.MC.MS04 – Table de repas rectangulaire - L 260 H 76 P 120 cm

Avec 6 pieds. 1 allonge automatique de 90 cm, coulisses métalliques.

Piètement Frêne Massif. Dessus en médium plaqué frêne.

Finition teinte à l'eau, fondur, patine de couleur essuyée à la main, vernis acrylique.

## P.MC.MS04 – Rectangular dining table – L 102,36" H 29,92" P 47,24"

With 6 legs. 1 automatic 90cm extension leaf, with metallic rails.

Structure in solid ash wood. Top in ash wood veneer on MDF.

Finish: water-based stain, filler finish, hand-wiped color patina, acrylic varnish.

## P.MC.MS04 – Mesa de comedor rectangular

Con 6 patas. 1 extensible automático de 90 cm, guías metálicas.

Patas Fresno Macizo. Sobre en médium chapado fresno.

Acabado tinte al agua, fondur, pátina de color secada al paño y a mano, barniz acrílico.

# Collection **GRAND HÔTEL SALLE À MANGER**

**rochebobois**  
PARIS

Design Aimé Cécil / Pierre Dubois



**Table de Repas Ronde – Round Dining Table – Mesa de Comedor Redonda**

# Collection **GRAND HÔTEL** SALLE À MANGER

**rochebobo**  
PARIS

Design Aimé Cécil / Pierre Dubois

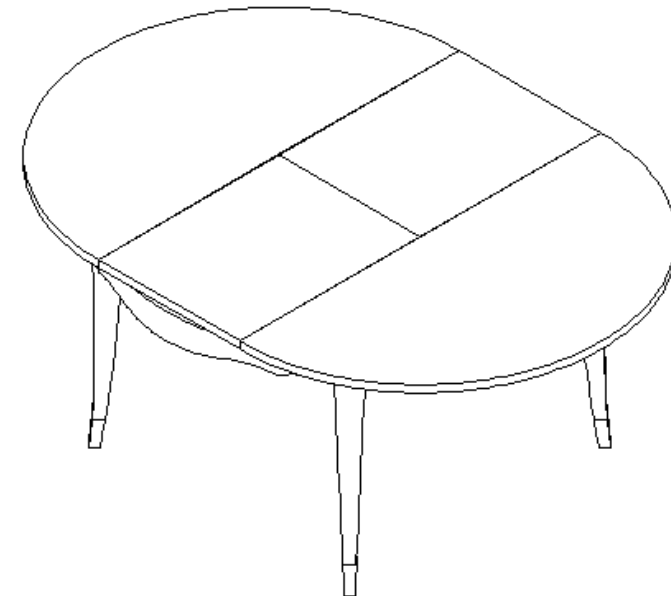
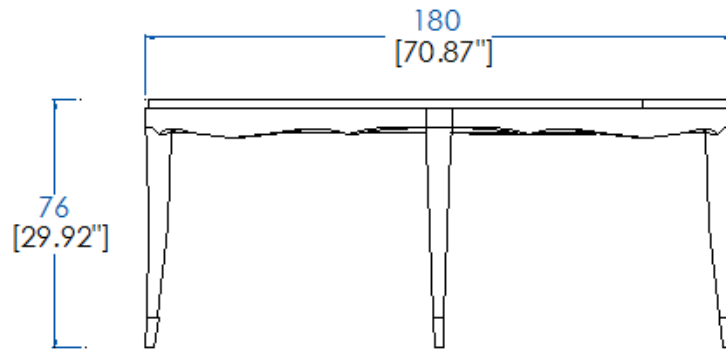

**Table de Repas Ronde – Round Dining Table – Mesa de Comedor Redonda**

# Collection GRAND HÔTEL SALLE À MANGER

rochebobois  
PARIS

Design Aimé Cécil / Pierre Dubois



**P.MC.MS02 – Table de repas ronde - L 180 H 76 P 180 cm**

1 allonge automatique de 50 cm, coulisses métalliques.

Piètement Frêne Massif. Dessus en médium plaqué frêne.

Finition teinte à l'eau, fondur, patine de couleur essuyée à la main, vernis acrylique.

**P.MC.MS02 – Round dining table – L 70,87" H 29,92" P 70,87"**

1 automatic 50cm extension leaf, with metallic rails.

Structure in solid ash wood. Top in ash wood veneer on MDF.

Finish: water-based stain, filler finish, hand-wiped color patina, acrylic varnish.

**P.MC.MS02 – Mesa de comedor redonda**

1 extensible automático de 50 cm, guías metálicas.

Patas Fresno Macizo. Sobre en médium chapado fresno.

Acabado tinte al agua, fondur, pátina de color secada al paño y a mano, barniz acrílico.

# Collection GRAND HÔTEL SALLE À MANGER

rochebobois  
PARIS

Design Aimé Cécil / Pierre Dubois

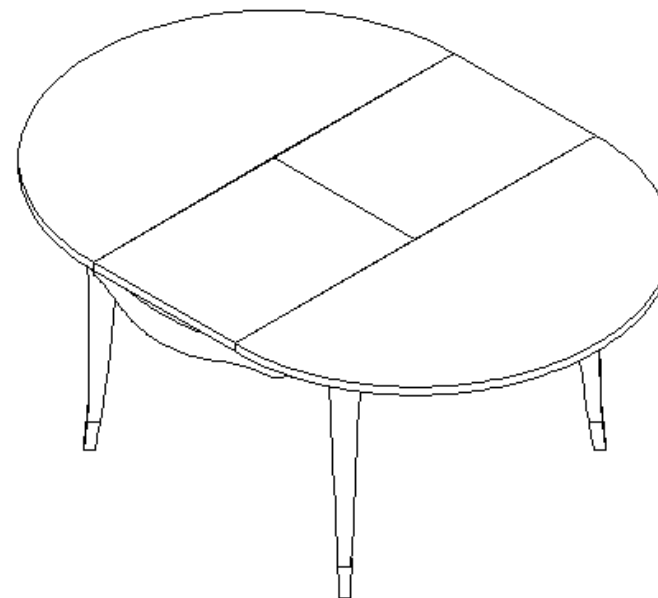
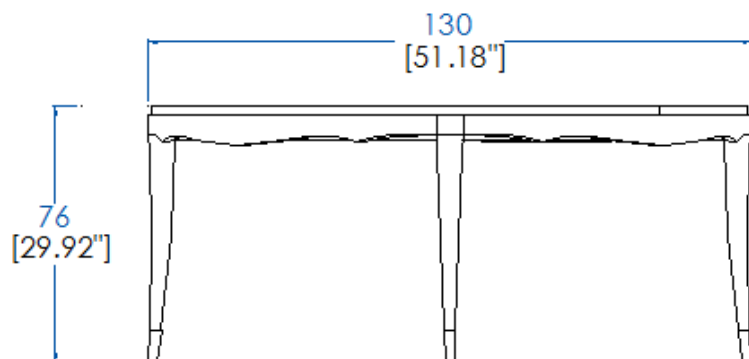

**P.MC.MS03 – Table de repas ronde - L 130 H 76 P 130 cm**

1 allonge automatique de 50 cm, coulisses métalliques.

Piètement Frêne Massif. Dessus en médium plaqué frêne.

Finition teinte à l'eau, fondur, patine de couleur essuyée à la main, vernis acrylique.

**P.MC.MS03 – Round dining table – L 51,18" H 29,92" P 51,18"**

1 automatic 50cm extension leaf, with metallic rails.

Structure in solid ash wood. Top in ash wood veneer on MDF.

Finish: water-based stain, filler finish, hand-wiped color patina, acrylic varnish.

**P.MC.MS03 – Mesa de comedor redonda**

1 extensible automático de 50 cm, guías metálicas.

Patas Fresno Macizo. Sobre en médium chapado fresno.

Acabado tinte al agua, fondur, pátina de color secada al paño y a mano, barniz acrílico.



# Collection **GRAND HÔTEL SALLE À MANGER**

**rochebobo**  
PARIS

Design Aimé Cécil / Pierre Dubois

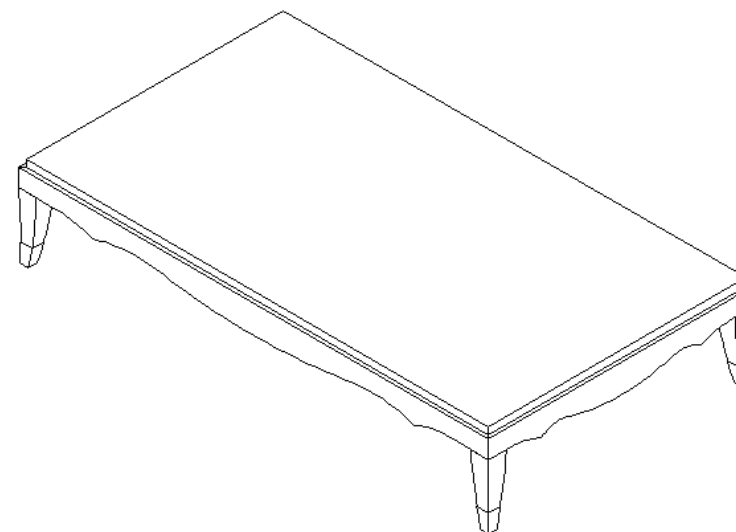
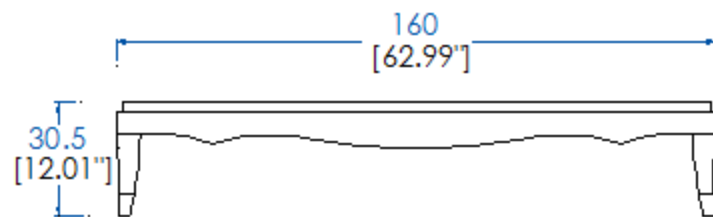

**Table Basse Rectangulaire – Rectangular Cocktail Table – Mesa de Centro Rectangular**

# Collection GRAND HÔTEL SALLE À MANGER

rochebobois  
PARIS

Design Aimé Cécil / Pierre Dubois



**P.MC.MC01 – Table basse rectangulaire - L 160 H 30.50 P 90 cm**

Piètement Frêne Massif. Dessus en médium plaqué frêne.  
Finition teinte à l'eau, fondur, patine de couleur essuyée à la main, vernis acrylique.

**P.MC.MC01 – Rectangular cocktail table – L 62,99" H 12,01" P 35,43"**

Structure in solid ash wood. Top in ash wood veneer on MDF.  
Finish: water-based stain, filler finish, hand-wiped color patina, acrylic varnish.

**P.MC.MC01 – Mesa de centro rectangular**

Patas Fresno Macizo. Sobre en médium chapado fresno.  
Acabado tinte al agua, fondur, pátina de color secada al paño y a mano, barniz acrílico.

# Collection **GRAND HÔTEL SALLE À MANGER**

**rochebobois**  
PARIS

Design Aimé Cécil / Pierre Dubois

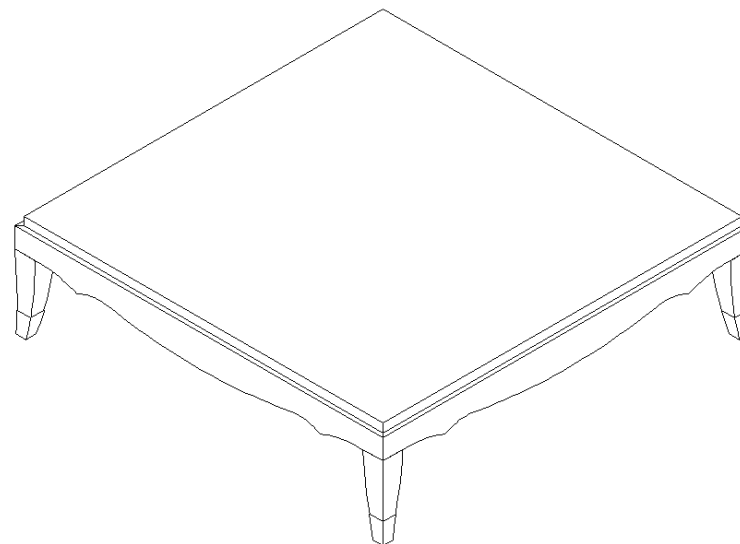
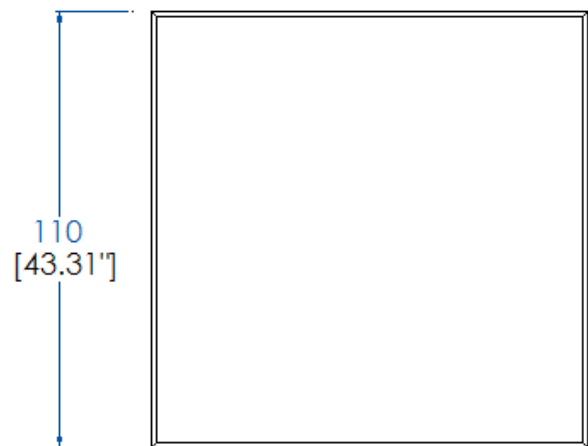
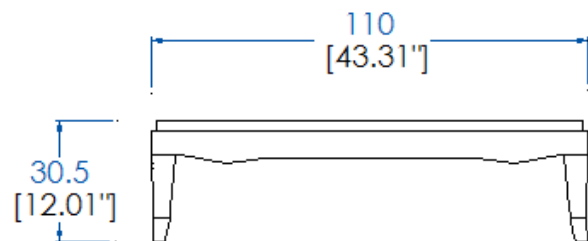

**Table Basse Carrée – Square Cocktail Table – Mesa de Centro Cuadrada**

# Collection GRAND HÔTEL SALLE À MANGER

rochebobois  
PARIS

Design Aimé Cécil / Pierre Dubois



**P.MC.MC02 – Table Basse Carrée 110 x 110 cm - L 110 H 30.50 P 110 cm**

Piètement Frêne Massif. Dessus en médium plaqué frêne.

Finition teinte à l'eau, fondur, patine de couleur essuyée à la main, vernis acrylique.

**P.MC.MC02 – Square cocktail table 110x110 cm– L 43,31" H 12,01" P 43,31"**

Structure in solid ash wood. Top in ash wood veneer on MDF.

Finish: water-based stain, filler finish, hand-wiped color patina, acrylic varnish.

**P.MC.MC02 – Mesa de centro cuadrada 110 x110 cm**

Patas Fresno Macizo. Sobre en médium chapado fresno.

Acabado tinte al agua, fondur, pátina de color secada al paño y a mano, barniz acrílico.

# Collection **GRAND HÔTEL SALLE À MANGER**

**rochebobois**  
PARIS

Design Aimé Cécil / Pierre Dubois



**Table Basse Rectangulaire – Rectangular Cocktail Table – Mesa de Centro Rectangular**

JO320



# Collection GRAND HÔTEL SALLE À MANGER

rochebobois  
PARIS

Design Aimé Cécil / Pierre Dubois

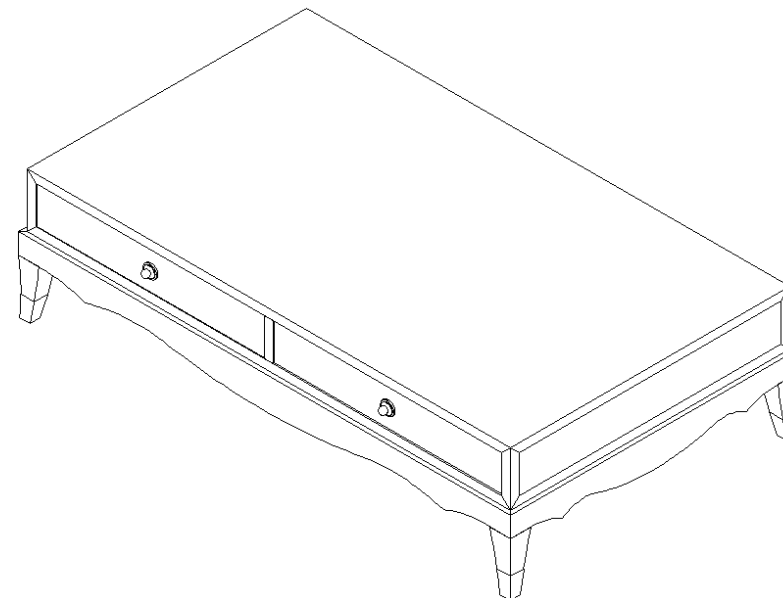
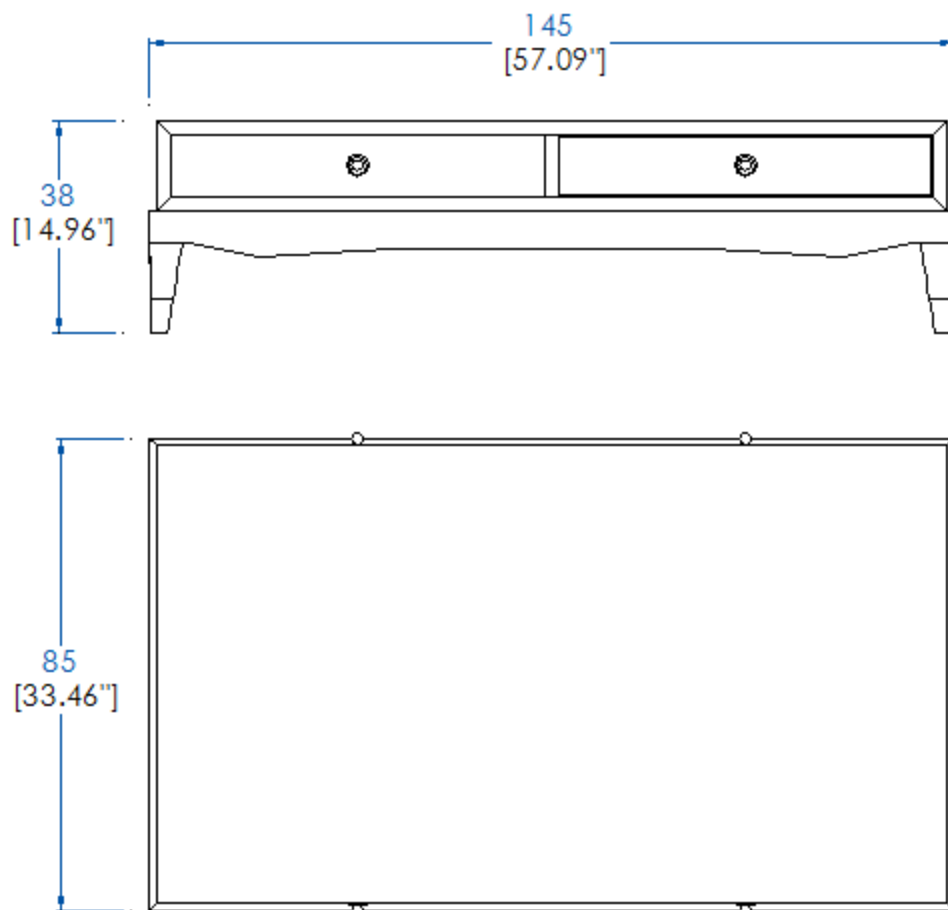

**P.MC.MC03 – Table basse rectangulaire - L 145 H 38 P 85 cm**

2 tiroirs, coulisses métalliques. Piétement en frêne massif. Dessus, façades tiroirs médium plaqué en frêne. Finition teinte à l'eau, fondur, patine de couleur essuyée à la main, vernis acrylique.

**P.MC.MC03 – Rectangular cocktail table – L 57,09" H 14,96" P 33,46"**

2 drawers, metallic rails. Base in solid ash wood. Drawers tops and sides in ash wood veneer on MDF. Finish: water-based stain, filler finish, hand-wiped color patina, acrylic varnish.

**P.MC.MC03 – Mesa de centro rectangular**

2 cajones, guías metálicas. Patas en fresno macizo. Sobre, frontal de los cajones médium chapado en fresno. Acabado tinte al agua, fondur, pátina de color secada al paño y a mano, barniz acrílico.

# Collection **GRAND HÔTEL** SALLE À MANGER

**rochebobois**  
PARIS

Design Aimé Cécil / Pierre Dubois



**Bureau – Desk – Mesa de Despacho**

# Collection GRAND HÔTEL SALLE À MANGER

rochebobois  
PARIS

Design Aimé Cécil / Pierre Dubois

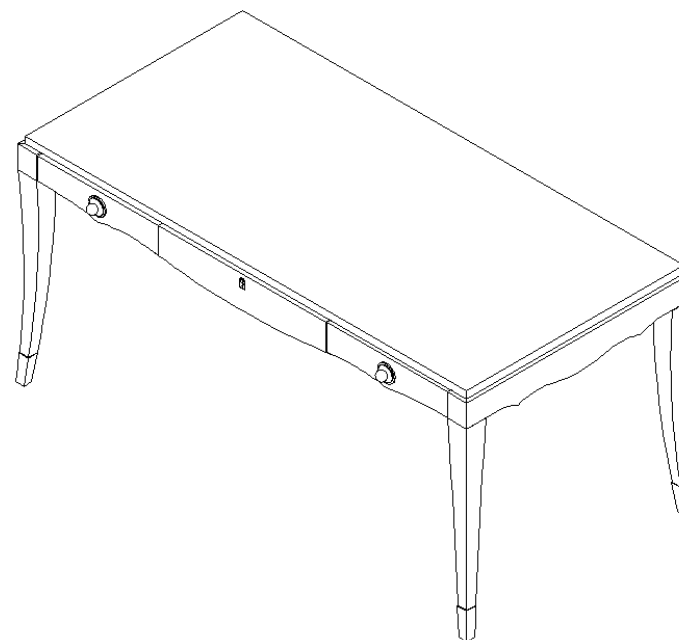
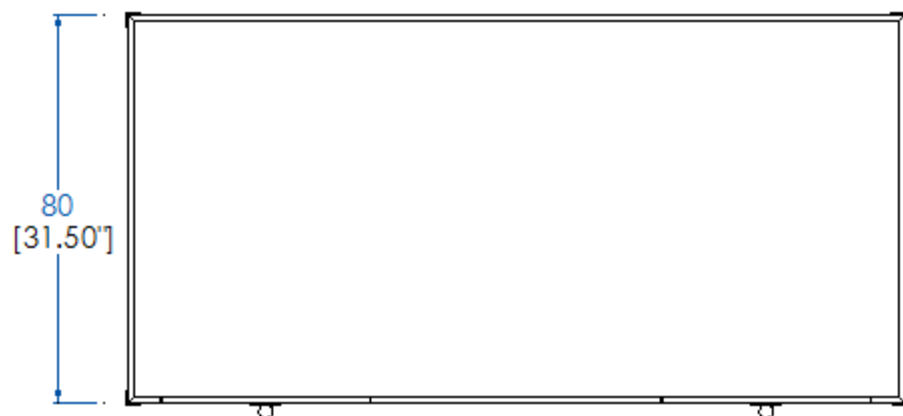
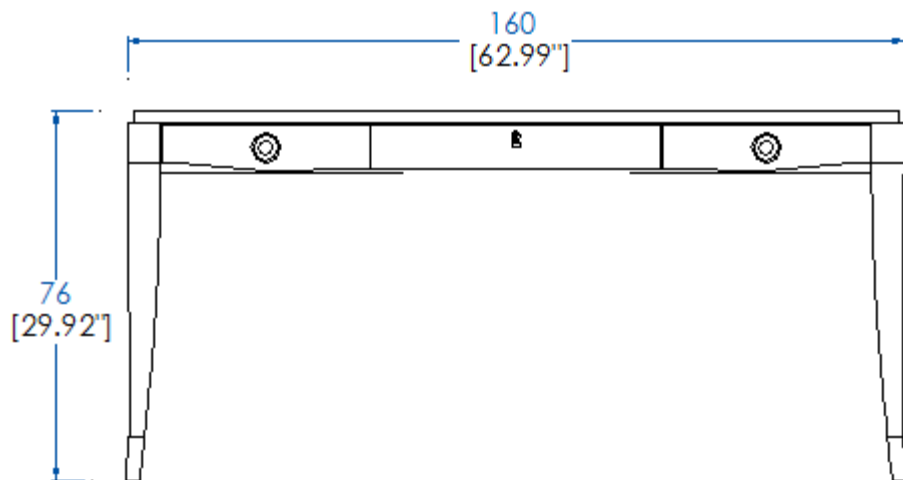

## P.MC.BR02 – Bureau - 3 tiroirs - L 160 H 76 P 80 cm

3 tiroirs, (tiroir central avec serrure), coulisses métalliques. Piétement en frêne massif. Dessus, façades tiroirs médium plaqué en frêne. Finition teinte à l'eau, fondur, patine de couleur essuyée à la main, vernis acrylique.

## P.MC.BR02 – Desk - 3 drawers – L 62,99" H 29,92" P 31,50"

3 drawers (central drawer with lock), with metallic rails. Base in solid ash wood. Drawers tops and sides in ash wood veneer on MDF. Finish: water-based stain, filler finish, hand-wiped color patina, acrylic varnish.

## P.MC.BR02 – Mesa de despacho - 3 cajones

3 cajones (cajón central com cerradura), guías metálicas. Patas en fresno macizo. Sobre, frontal de los cajones médium chapado en fresno. Acabado tinte al agua, fondur, pátina de color secada al paño y a mano, barniz acrílico.

# Collection GRAND HÔTEL SALLE À MANGER

rochebobois  
PARIS

Design Aimé Cécil / Pierre Dubois

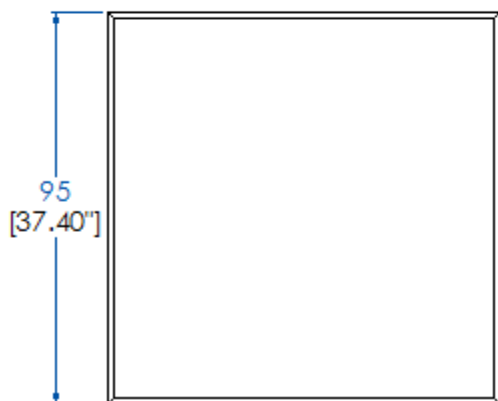
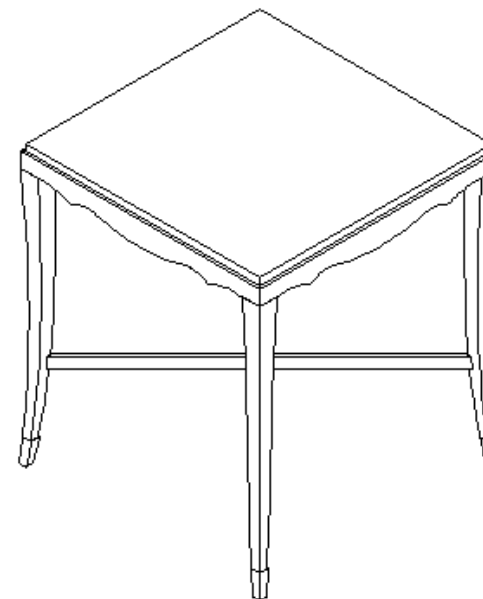
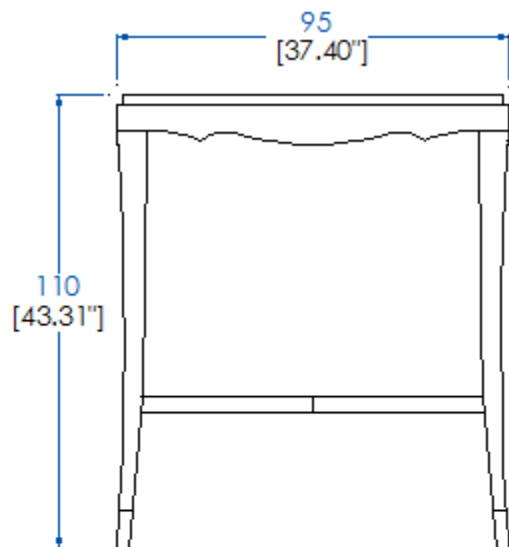

## **P.MC.MD05 – Mange debout L95 - L 95 H 110 P 95 cm**

Piètement en frêne massif avec structure inox poli. Dessus en médium plaqué frêne. Finition teinte à l'eau, fondur, patine de couleur essuyée à la main, vernis acrylique.

## **P.MC.MD05 – High Table L95 – L 37,40" H 43,31" P 37,40"**

Structure in solid ash wood with polish stainless steel structure. Top in ash wood. Finish: water-based stain, filler finish, hand-wiped color patina, acrylic varnish.

## **P.MC.MD05 – Mesa alta L95**

Patas en fresno con estructura de acero inoxidable pulido. Sobre y frontal del cajón: médium chapado fresno. Acabado tinte al agua, fondur, pátina de color secada al paño y a mano, barniz acrílico.

# Collection GRAND HÔTEL SALLE À MANGER

rochebobois  
PARIS

Design Aimé Cécil / Pierre Dubois

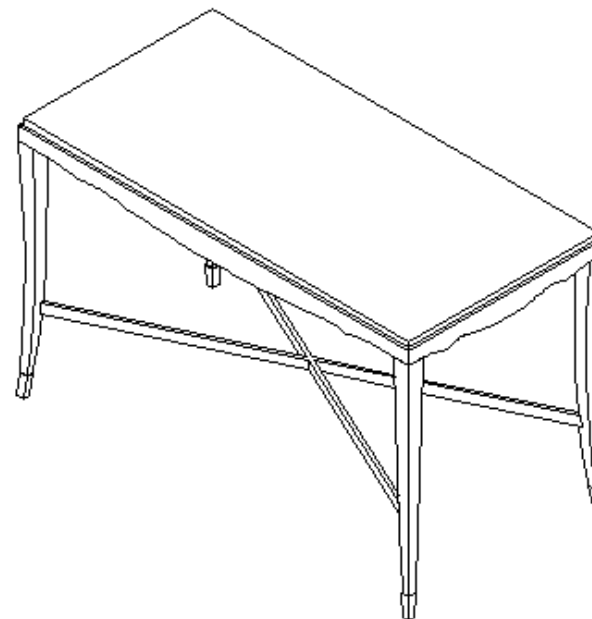
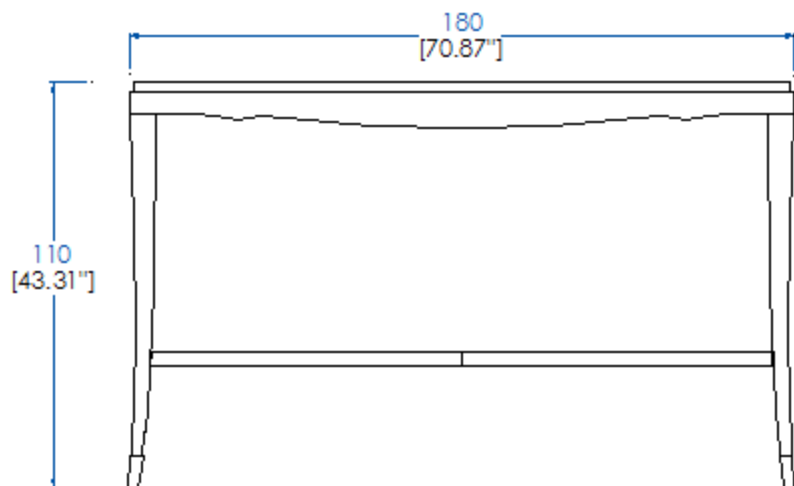

## **P.MC.MD06 – Mange debout L180 - L 95 H 110 P 95 cm**

Piètement en frêne massif avec structure inox poli. Dessus en médium plaqué frêne. Finition teinte à l'eau, fondur, patine de couleur essuyée à la main, vernis acrylique.

## **P.MC.MD06 – High Table L180 – L 37,40" H 43,31" P 37,40"**

Structure in solid ash wood with polish stainless steel structure. Top in ash wood. Finish: water-based stain, filler finish, hand-wiped color patina, acrylic varnish.

## **P.MC.MD06 – Mesa alta L180**

Patas en fresno con estructura de acero inoxidable pulido. Sobre y frontal del cajón: médium chapado fresno. Acabado tinte al agua, fondur, pátina de color secada al paño y a mano, barniz acrílico.

# Collection **GRAND HÔTEL** SALLE À MANGER

**rochebobois**  
PARIS

Design Aimé Cécil / Pierre Dubois



**Gueridon - Pedestal Table – Velador**

# Collection GRAND HÔTEL SALLE À MANGER

rochebobois  
PARIS

Design Aimé Cécil / Pierre Dubois

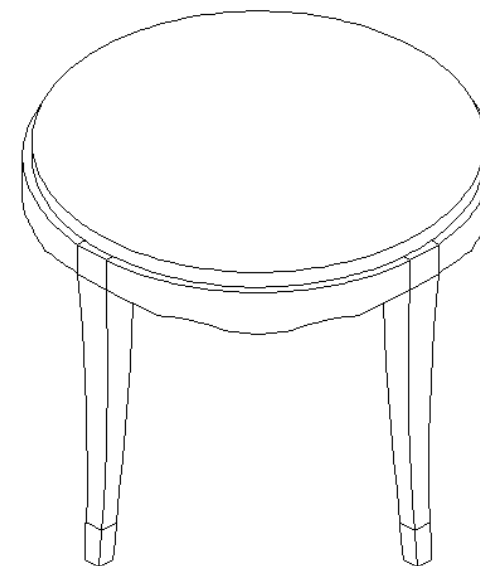
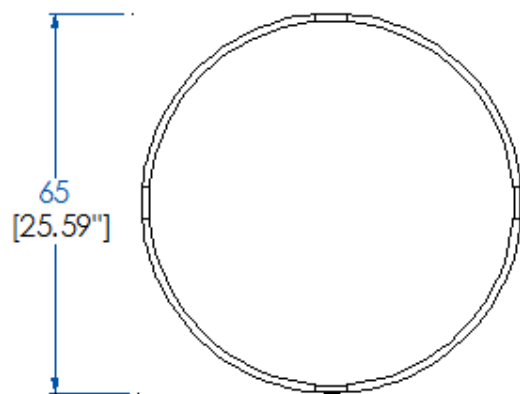
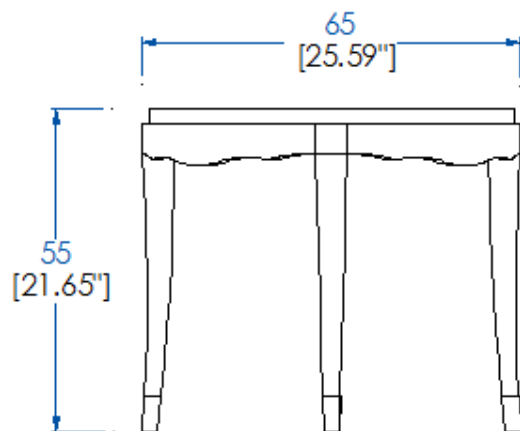

**P.MC.GR01 – Gueridon - L 65 H 55 P 65 cm**

Piètement Frêne Massif. Dessus : médium plaqué frêne.

Finition teinte à l'eau, fondur, patine de couleur essuyée à la main, vernis acrylique.

**P.MC.GR01 – Pedestal Table – L 25,59" H 21,65" P 25,59"**

Structure in solid ash wood. Top in ash wood veneer on MDF.

Finish: water-based stain, filler finish, hand-wiped color patina, acrylic varnish.

**P.MC.GR01 – Velador**

Patas Fresno Macizo. Sobres: médium chapado fresno.

Acabado tinte al agua, fondur, pátina de color secada al paño y a mano, barniz acrílico.



# Collection GRAND HÔTEL SALLE À MANGER

rochebobois  
PARIS

Design Aimé Cécil / Pierre Dubois

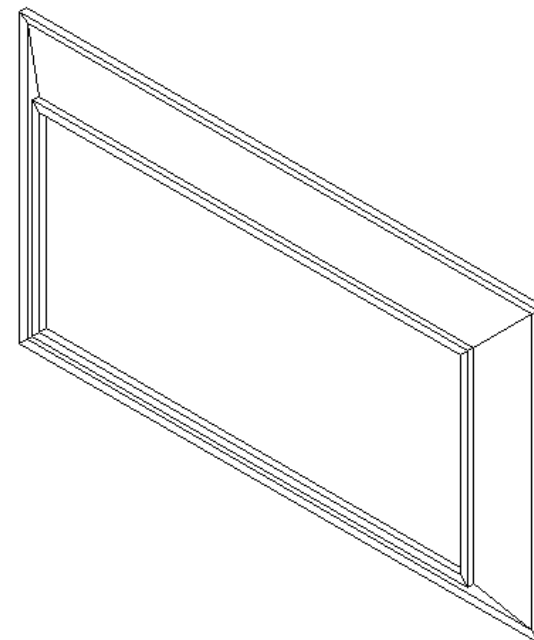
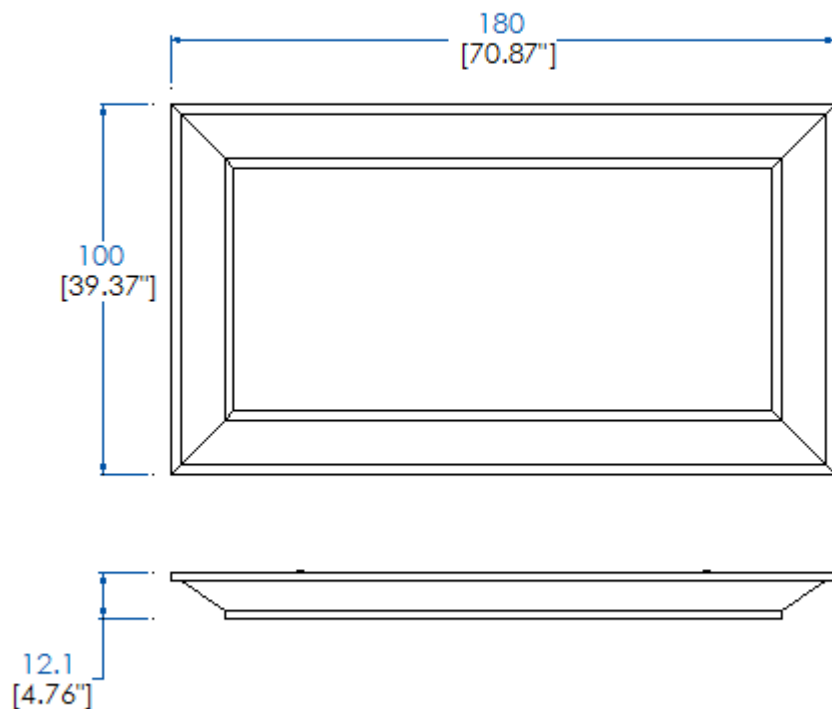

**P.MC.ES01 – Miroir 180 x 100 cm - L 180 H 100 P 12.10 cm**

Miroir avec cadre en frêne massif et médium laqué frêne.  
Finition teinte à l'eau, fondur, patine de couleur essuyée à la main, vernis acrylique.

**P.MC.ES01 – Mirror 180 x 100 cm – L 70,87" H 39,37" P 4,76"**

Mirror with frame in ash solid wood and ash wood veneer on MDF.  
Finish: water-based stain, filler finish, hand-wiped color patina, acrylic varnish.

**P.MC.ES01 – Espejo 180 x 100 cm**

Espejo con marco en fresno macizo y MDF chapado a fresno.  
Acabado tinte al agua, fondur, pátina de color secada al paño y a mano, barniz acrílico.

# Collection GRAND HÔTEL SALLE À MANGER

rochebobois  
PARIS

Design Aimé Cécil / Pierre Dubois

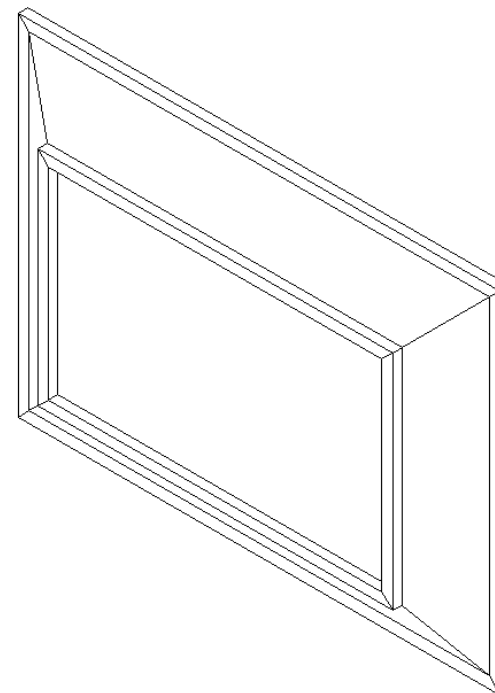
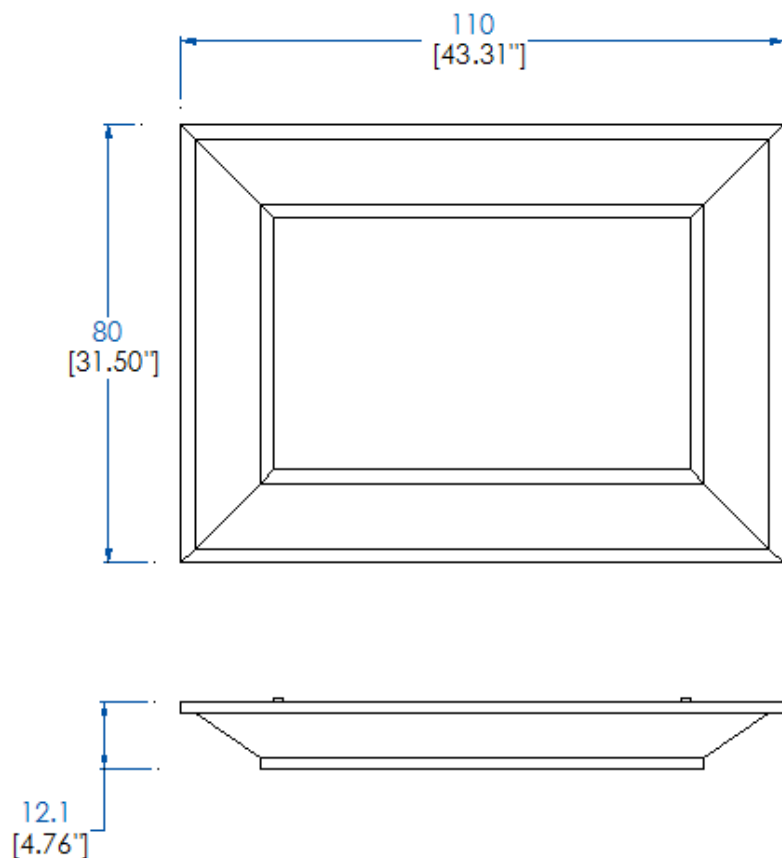

**P.MC.ES02 – Miroir 110 x 80 cm - L 110 H 80 P 12.10 cm**

Miroir avec cadre en frêne massif et médium laqué frêne.

Finition teinte à l'eau, fondur, patine de couleur essuyée à la main, vernis acrylique.

**P.MC.ES02 – Mirror 110 x 80 cm – L 43,31" H 31,50" P 4,76"**

Mirror with frame in ash solid wood and ash wood veneer on MDF.

Finish: water-based stain, filler finish, hand-wiped color patina, acrylic varnish.

**P.MC.ES02 – Espejo 110 x 80 cm**

Espejo con marco en fresno macizo y MDF chapado a fresno.

Acabado tinte al agua, fondur, pátina de color secada al paño y a mano, barniz acrílico.

# Collection GRAND HÔTEL SALLE À MANGER

rochebobois  
PARIS

Design Aimé Cécil / Pierre Dubois

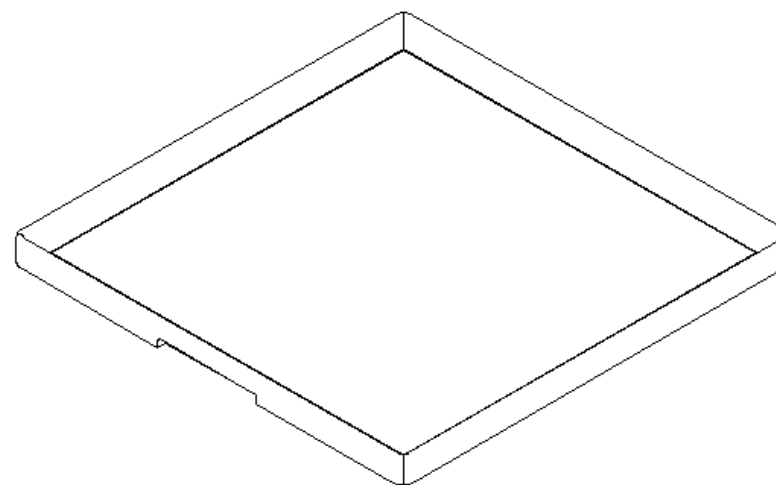
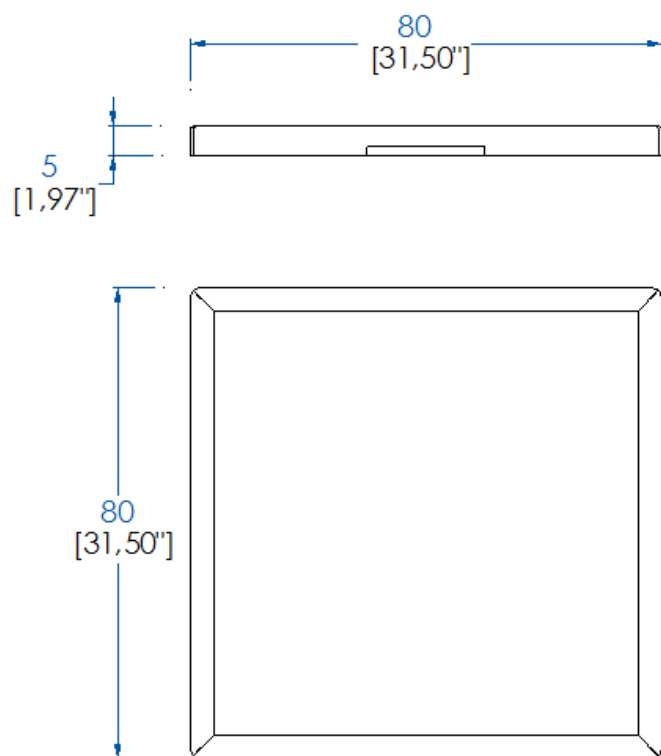

## P.MC.TB01 – Plateau grand modèle - L 80 H 5 P 80 cm

Plateau en frêne massif et multiplis/latté plaqué frêne. Finition teinte à l'eau, fondur, patine de couleur essuyée à la main, vernis acrylique. Possibilité finition toute en haute brillance ou finition tout satiné.

## P.MC.TB01 – Large tray – L 31,50" H 1,97" P 31,50"

Tray in solid ash wood and ash wood veneer on slatted wood or on plywood. Finish: water-based stain, filler finish, hand-wiped color patina, acrylic varnish. Available in in High Gloss varnish or in Satin finish.

## P.MC.TB01 – Sobre modelo grande

Sobre en fresno macizo y multipliegues/latté chapado fresno. Finition teinte à l'eau, fondur, patine de couleur essuyée à la main, vernis acrylique. Con posibilidad de acabado todo en alto brillo o acabado todo satinado

# Collection GRAND HÔTEL SALLE À MANGER

rochebobois  
PARIS

Design Aimé Cécil / Pierre Dubois

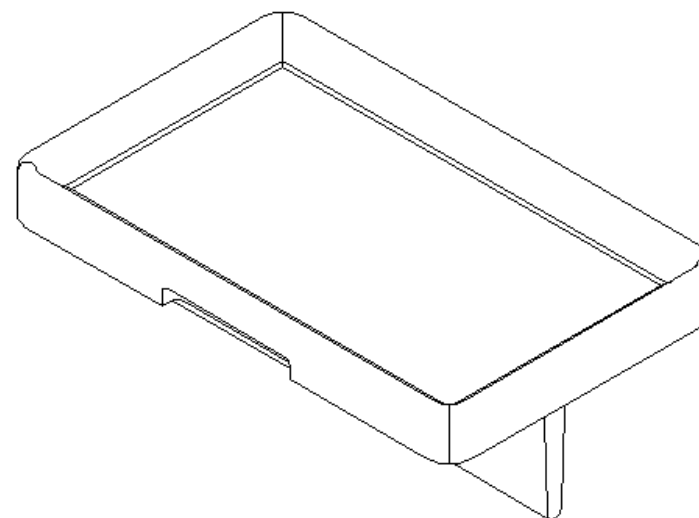
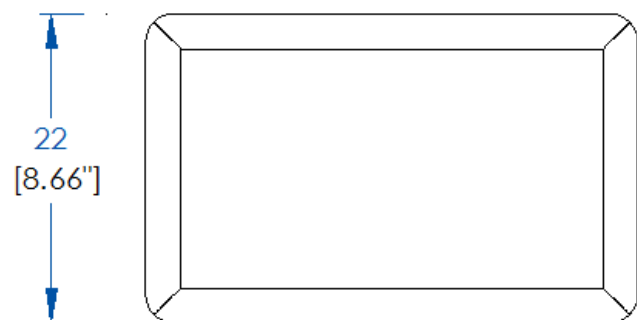
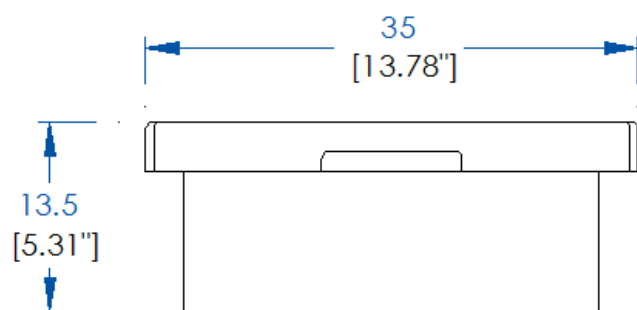

## P.MC.TB02 – Plateau petit modèle - L 35 H 13.50 P 22 cm

Plateau en frêne massif et multiplis/latté plaqué frêne. Finition teinte à l'eau, fondur, patine de couleur essuyée à la main, vernis acrylique. . Possibilité finition toute en haute brillance ou finition tout satiné.

## P.MC.TB02 – Small tray – L 13,78" H 5,31" P 8,66"

Tray in solid ash wood and ash wood veneer on slatted wood or on plywood. Finish: water-based stain, filler finish, hand-wiped color patina, acrylic varnish. Available in in High Gloss varnish or in Satin finish.

## P.MC.TB02 – Sobre modelo pequeño

Sobre en fresno macizo y multipliegues/latté chapado fresno. Finition teinte à l'eau, fondur, patine de couleur essuyée à la main, vernis acrylique. Con posibilidad de acabado todo en alto brillo o acabado todo satinado

# Collection GRAND HÔTEL SALLE À MANGER

rochebobois  
PARIS

Design Aimé Cécil / Pierre Dubois

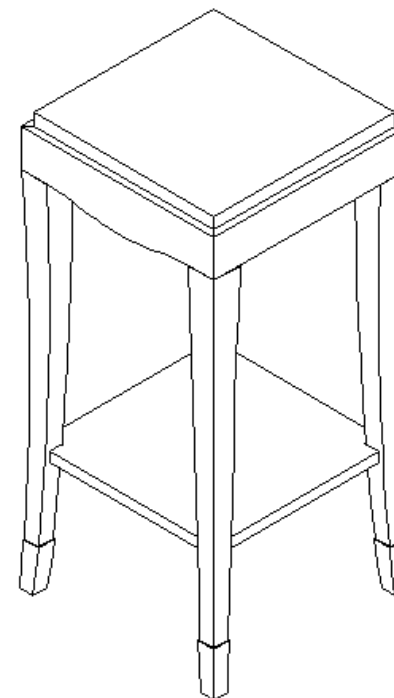
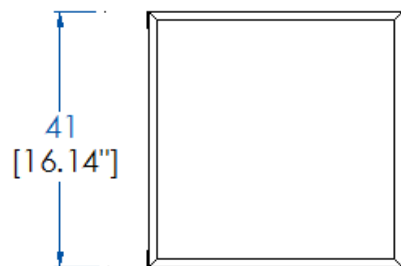
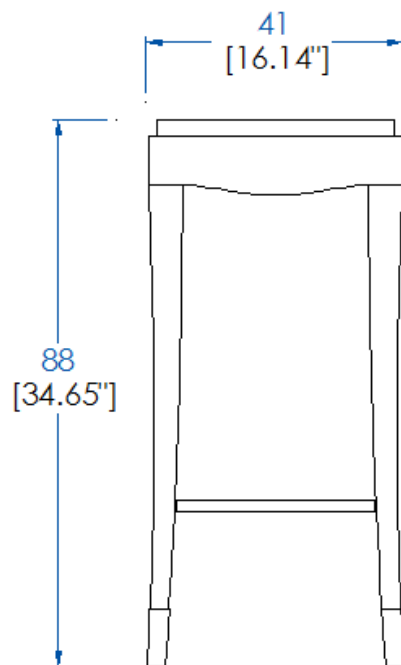

**P.MC.SL01 – Sellete petit modèle - L 41 H 88 P 41 cm**

Piètement Frêne Massif. Dessus : médium plaqué frêne. 1 étagère bois fixe.

Finition teinte à l'eau, fondur, patine de couleur essuyée à la main, vernis acrylique.

**P.MC.SL01 – Small pedestal table– L 16,14" H 34,65" P 16,14"**

Structure in solid ash wood. Top in ash wood veneer on MDF. 1 fixed wooden shelf.

Finish: water-based stain, filler finish, hand-wiped color patina, acrylic varnish.

**P.MC.SL01 – Pedestal modelo pequeño**

Patas Fresno Macizo. Sobre: médium chapado fresno. 1 estante de madera fijo.

Acabado tinte al agua, fondur, pátina de color secada al paño y a mano, barniz acrílico.

# Collection GRAND HÔTEL SALLE À MANGER

rochebobois  
PARIS

Design Aimé Cécil / Pierre Dubois

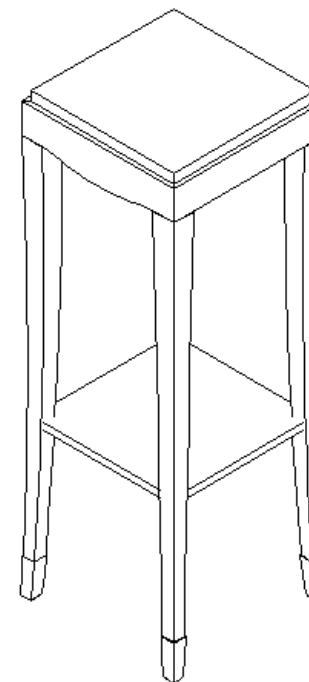
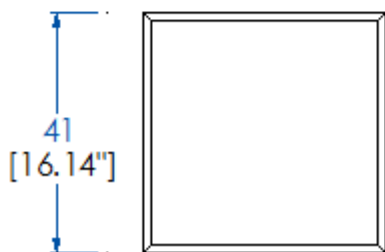
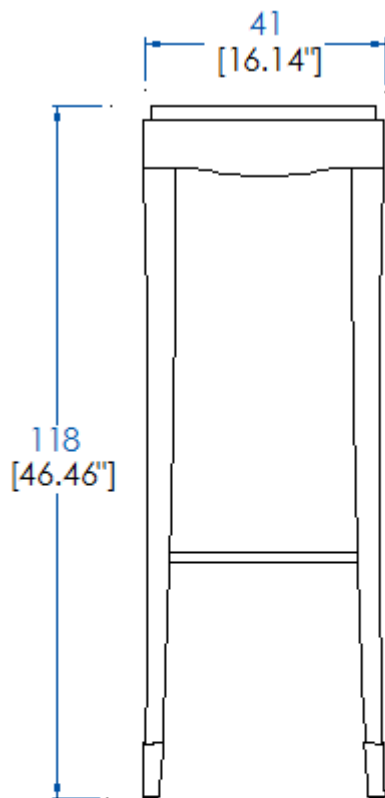

## **P.MC.SL02 – Sellete grand modèle - L 41 H 118 P 41 cm**

Piètement Frêne Massif. Dessus : médium plaqué frêne. 1 étagère bois fixe.

Finition teinte à l'eau, fondur, patine de couleur essuyée à la main, vernis acrylique.

## **P.MC.SL02 – Large pedestal table– L 16,14" H 46,46" P 16,14"**

Structure in solid ash wood. Top in ash wood veneer on MDF. 1 fixed wooden shelf.

Finish: water-based stain, filler finish, hand-wiped color patina, acrylic varnish.

## **P.MC.SL02 – Pedestal modelo grande**

Patas Fresno Macizo. Sobre: médium chapado fresno. 1 estante de madera fijo.

Acabado tinte al agua, fondur, pátina de color secada al paño y a mano, barniz acrílico.