

Shine Vico Magistretti 1991

Serie di tavoli

Materiali:

BASE: gambe in alluminio con rinforzi interni in acciaio, lucidate a specchio e finite con vernice acrilica trasparente o verniciate a polvere nei colori bianco opaco o nero opaco. Traverse e supporti del piano in acciaio verniciato a polvere color alluminio, bianco opaco o nero opaco. Piedini regolabili in materiale termoplastico.

PIANO LEGNO: pannello di particelle di legno impiallacciato in rovere naturale o noce canaletto con bordo sagomato in massello, finito con vernice trasparente a base acqua o a base solvente.

PIANO LAMINATO: MDF rivestito con laminato HPL bianco con bordo sagomato, finito con vernice poliuretanica color bianco.

PIANO FENIX NTM®: MDF con superficie nanotecnologica Fenix NTM® colore nero opaco 'soft touch' con bordo sagomato, finito con vernice poliuretanica color nero.

+info:
<http://www.depadova.com/materials.pdf>

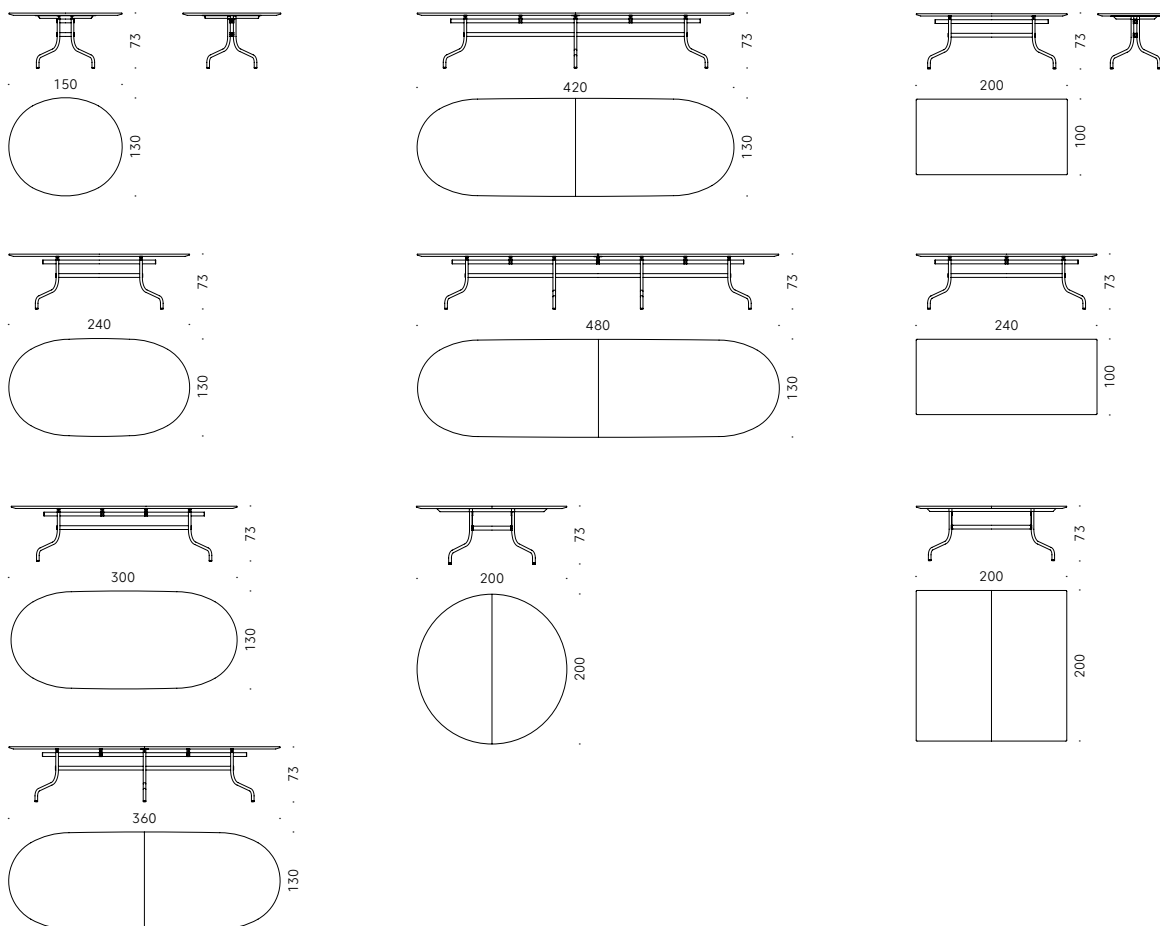

Shine Vico Magistretti 1991



Series of tables

Materials:

BASE: legs in aluminium with internal steel reinforcements, polished and finished with transparent acrylic paint or coated in powder, matt white or matt black. Cross-bars and top supports in powder coated steel, in aluminium, matt white or matt black coloured. Adjustable thermoplastic feet.

WOODEN TOP: wood particle board panel, veneered in natural oak or Canaletto walnut with solid wood shaped edge, finished with transparent water-based or solvent-based paint.

LAMINATE TOP: MDF covered in white HPL laminate with shaped edge, finished with white polyurethane paint.

FENIX NTM® TOP: MDF with Fenix NTM® nanotechnology surface, in matt black 'soft touch', with shaped edge, finished with black polyurethane paint.

+info:
<http://www.depadova.com/materials.pdf>

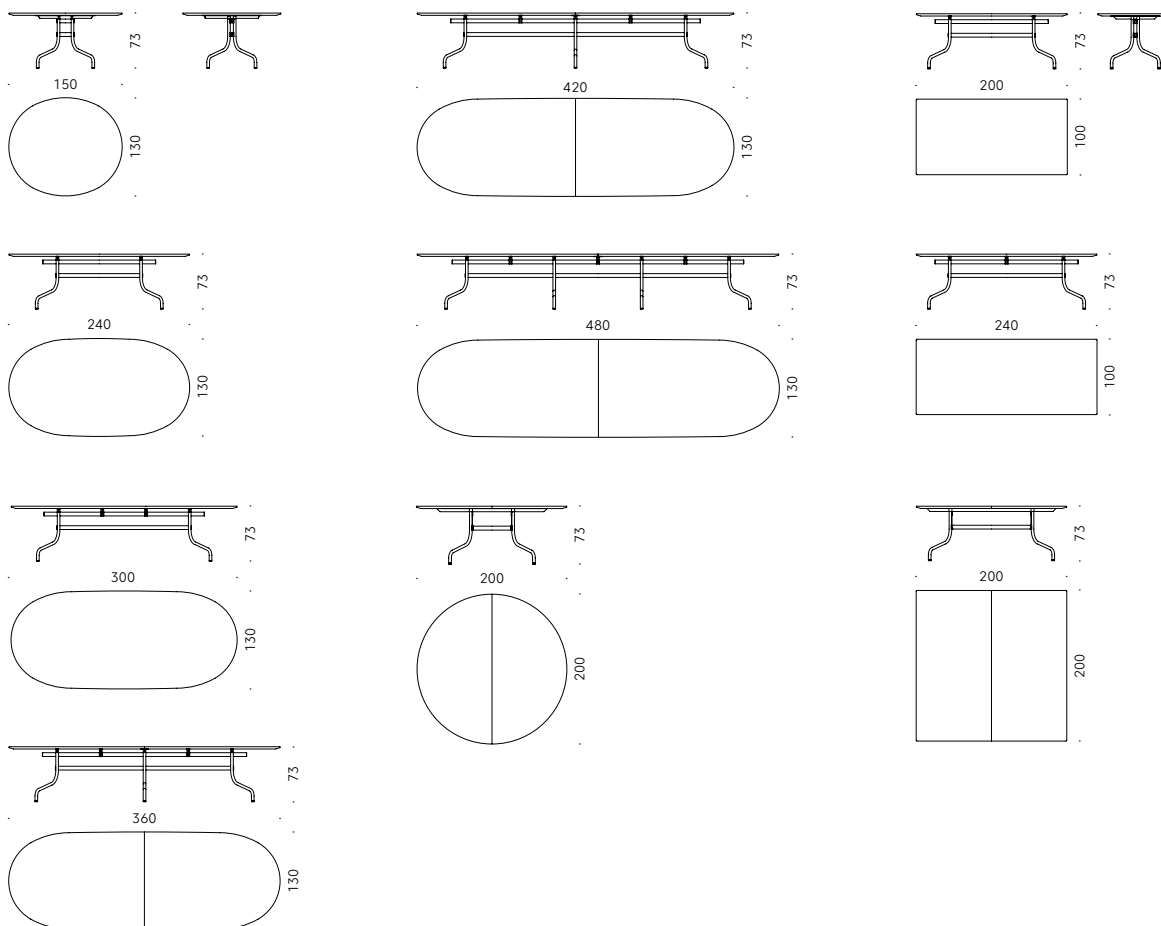

Shine Vico Magistretti 1991



Série de tables

Matériaux:

BASE: piètements en aluminium avec renforts internes en acier polis à miroir et finis avec peinture acrylique transparente peintes blanc mat ou noir mat à poudre. Traverses et supports du plan en acier peint à poudre couleur aluminium, blanc mat ou noir. Pieds réglables en thermoplastique.

DESSUS EN BOIS: panneau de particules de bois plaqué en chêne naturel ou noyer noir canaletto avec bord gabarié en massif, fini avec peinture transparent à l'eau ou à base de solvant.

DESSUS STRATIFIÉ: MDF revêtu en stratifié HPL blanc avec bord gabarié, fini blanc avec peinture polyuréthane.

DESSUS FENIX NTM®: MDF avec surface nanotechnologique Fenix NTM® noir mat "soft touch" avec bord gabarié, fini noir avec peinture polyuréthane couleur noire.

+info:
<http://www.depadova.com/materials.pdf>

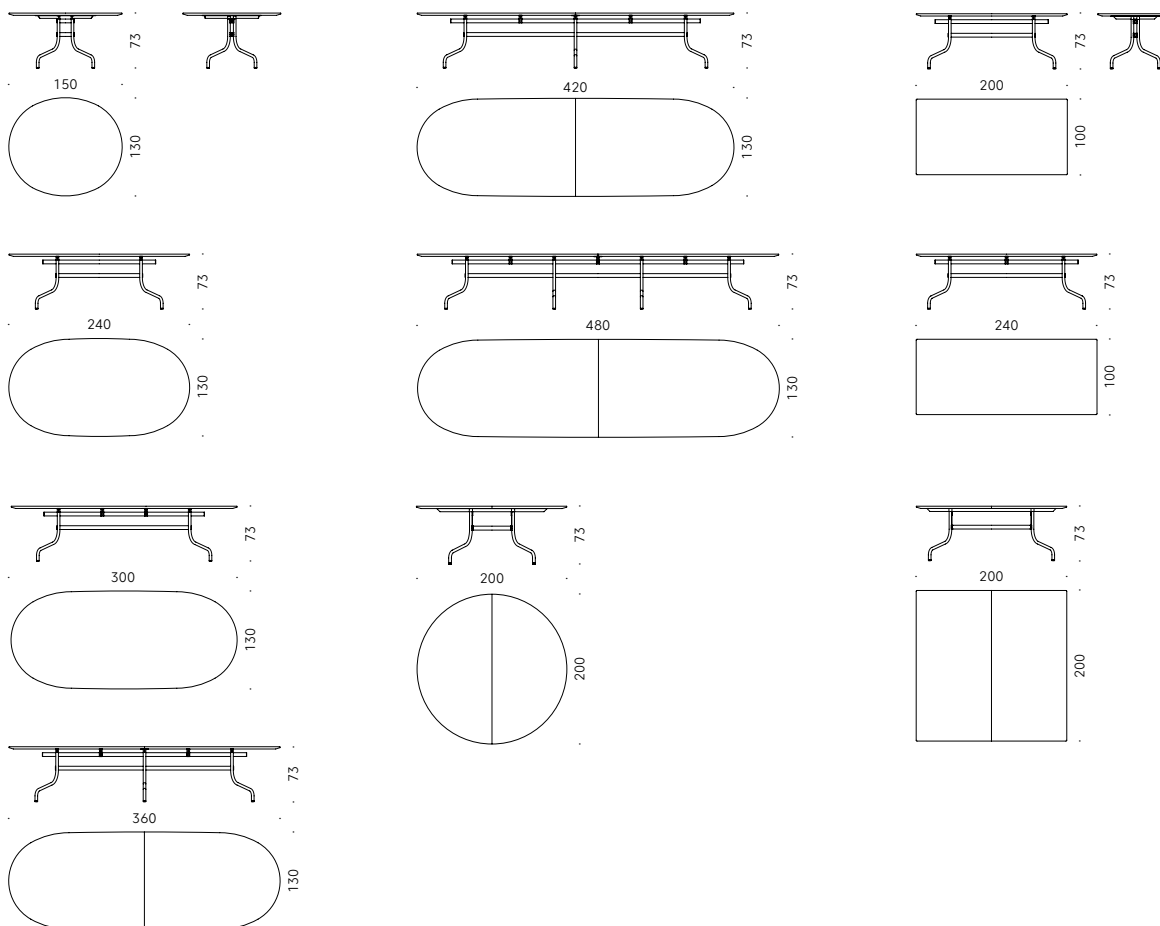

Shine Vico Magistretti 1991



Serie Tische

Materialien:

GESTELL: Aluminiumbeine mit innerer Stahlverstärkung, hochglanzpoliert und endbehandelt mit Acryl-Klarlack oder Pulverlackierung, mattschwarz oder mattweiß. Traversen und Tischplattenträger aus Stahl mit Pulverlackierung, Aluminium gefärbt, mattweiß oder mattschwarz. Verstellbare Thermoplast-Füße.

TISCHPLATTE HOLZ: Paneel aus Holzspanplatte, furniert in Natureiche oder Nussbaum Canaletto mit Massivholzkante, endbehandelt mit transparentem Lack auf Wasser- oder Lösemittelbasis.

TISCHPLATTE LAMINAT: MDF verkleidet mit weißem HPL-Laminat und geformter Kante, endbehandelt mit Polyurethanlack weiß.

TISCHPLATTE FENIX NTM®: MDF mit mattschwarzer nanotechnologischer Oberfläche Fenix NTM® „Soft Touch“ mit geformter Kante, endbehandelt mit Polyurethanlack schwarz.

+info:
<http://www.depadova.com/materials.pdf>

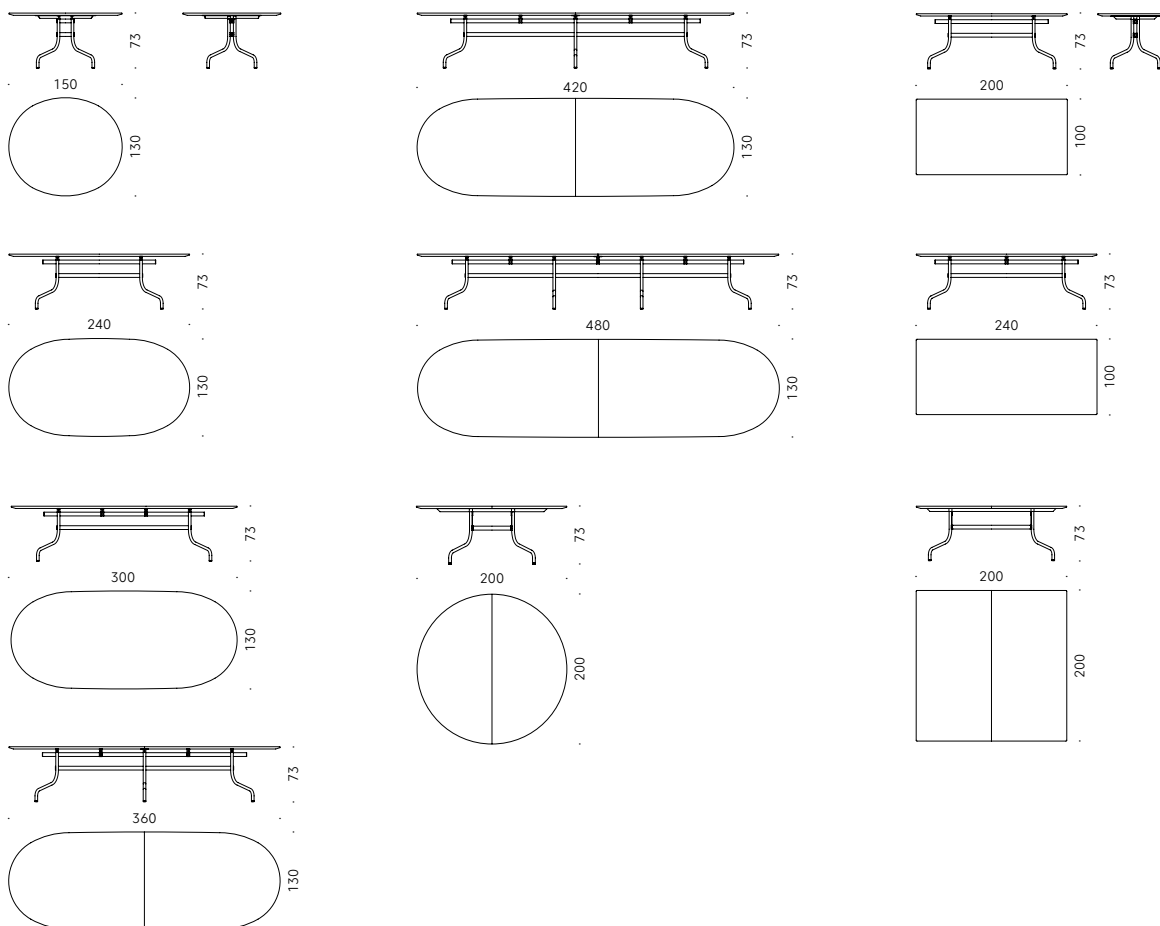

Shine Vico Magistretti 1991



Serie de mesas

Materiales:

BASE: patas de aluminio con refuerzos internos de acero, pulidas espejo y acabadas con barniz acrílico transparente o pintadas en polvo en los colores blanco mate o negro mate. Travesaños y soportes del tablero de acero pintado en polvo color aluminio, blanco mate o negro mate. Pies ajustables de material termoplástico.

TABLERO MADERA: panel de partículas de madera chapado en roble natural o nogal negro Canaletto con borde perfilado de madera maciza, acabado con pintura transparente a base de agua o a base de disolvente.

TABLERO LAMINADO: MDF revestido en laminado HPL blanco con borde perfilado, acabado con pintura de poliuretano color blanco.

TABLERO FENIX NTM®: MDF con superficie nanotecnológica Fenix NTM® color negro mate 'soft touch' con borde perfilado, acabado con barniz poliuretano color negro.

+info:
<http://www.depadova.com/materials.pdf>

