

## Dan | Dan ovale Jørgen Møller 1992



### Tavolini rotondi e ovale

#### Materiali:

GAMBE: estruso di alluminio verniciato a polvere color bianco opaco o nero opaco.

PIANO ROTONDO: MDF finito con vernice colore bianco o nero goffrato a base acqua o a base solvente, oppure laminato HPL stratificato impiallacciato in noce canaletto, finito con vernice trasparente a base acqua o a base solvente.

PIANO OVALE: MDF rivestito con laminato HPL bianco con bordo sagomato, finito con vernice trasparente a base acqua o a base solvente; oppure MDF con superficie nanotecnologica Fenix NTM® color nero opaco 'soft touch' con bordo sagomato, finito con vernice color nero a base acqua o a base solvente; oppure pannello di particelle di legno impiallacciato in noce canaletto con bordo sagomato in massello, finito con vernice trasparente a base acqua o a base solvente.

+info:  
<http://www.depadova.com/materials.pdf>

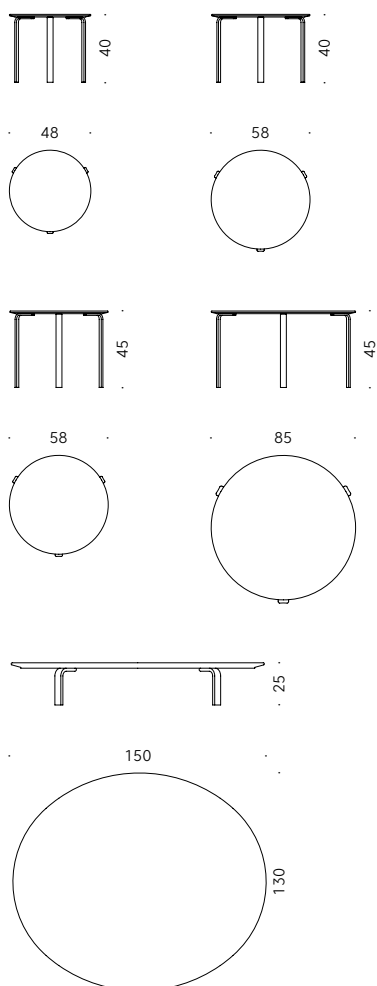

## Dan | Dan ovale Jørgen Møller 1992



### Small round and oval tables

#### Materials:

LEGS: powder coated extruded aluminum, matt white or matt black coloured.

ROUND TOP: MDF, finished with white or embossed black water-based or solvent-based paint. Layered HPL laminate veneered in Canaletto walnut, finished with transparent water-based or solvent-based paint.

OVAL TOP: MDF covered with white HPL laminate with shaped edge, finished with transparent water-based or solvent-based paint. MDF with Fenix NTM® nanotechnology surface in matt black 'soft touch' with shaped edge, finished with black water-based or solvent-based paint. Panel particle board veneered in Canaletto walnut with solid shaped edging, finished with transparent water-based or solvent-based paint.

+info:  
<http://www.depadova.com/materials.pdf>

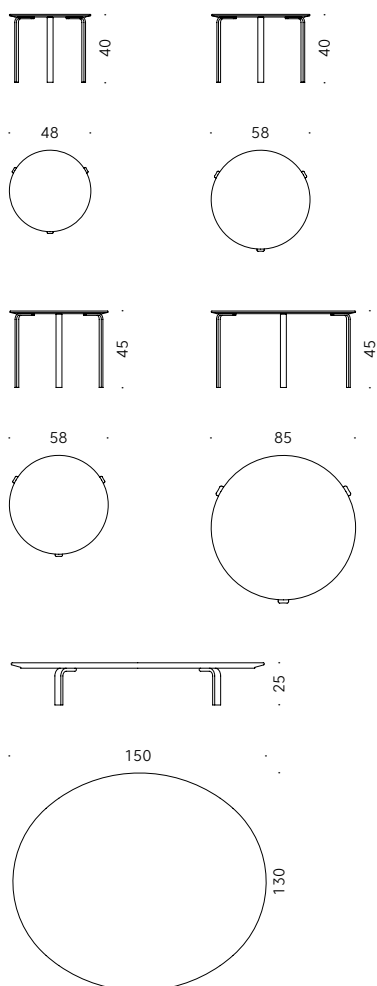

## Dan | Dan ovale Jørgen Møller 1992



### Petites tables rondes et ovales

#### Matériaux:

PIÈTEMENTS: extrudé d'aluminium peint à poudre blanc mat ou noir mat.

DESSUS ROND: MDF fini avec peinture à l'eau ou à base de solvant couleur blanc ou gaufré noir; ou stratifié HPL lamifié plaqué en noyer noir canaletto, fini avec peinture transparent à l'eau ou à base de solvant.

DESSUS OVALE: MDF revêtu avec stratifié HPL blanc avec bord gabarié, fini avec peinture transparent à l'eau ou à base de solvant; ou MDF avec surface nanotechnologique Fenix NTM® couleur noir mat 'soft touch' avec bord gabarié, fini avec peinture à l'eau ou à base de solvant couleur noir; ou panneau de particules de bois, plaqué en noyer noir canaletto avec bord gabarié en massif, fini avec peinture transparent à l'eau ou à base de solvant.

+info:  
<http://www.depadova.com/materials.pdf>

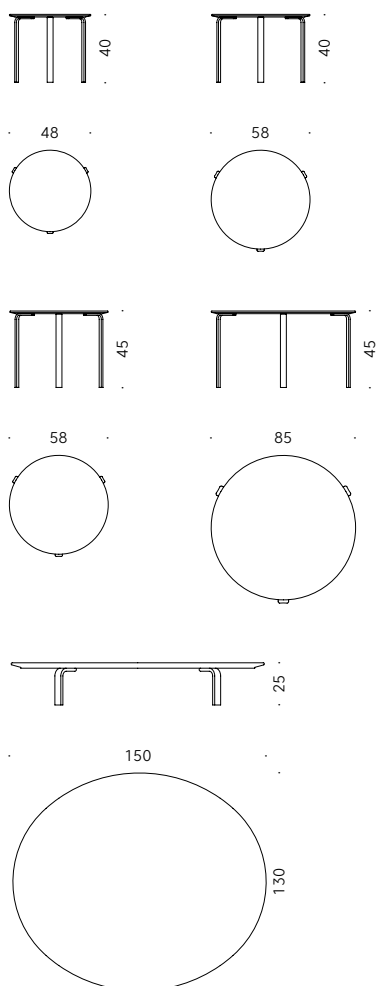

## Dan | Dan ovale Jørgen Møller 1992



### Runde und ovale Beistelltische

#### Materialien:

BEINE: Fließgepresstes Aluminium mit Pulverlackierung, mattschwarz oder mattweiß.

RUNDE TISCHPLATTE: MDF endbehandelt mit Lack auf Wasser- oder Lösemittelbasis, weiß oder gaufriert schwarz. HPL-Schichtlaminat furniert in Nussbaum Canaletto, Endbehandlung mit transparentem Lack auf Wasser- oder Lösemittelbasis.

OVALE TISCHPLATTE: MDF (mit weißem HPL-Laminat und geformter Kante, endbehandelt mit transparentem Lack auf Wasser- oder Lösemittelbasis. MDF mit mattschwarzer nanotechnologischer Oberfläche Fenix NTM® „Soft Touch“, mit geformter Kante, endbehandelt mit schwarzem Lack auf Wasser- oder Lösemittelbasis. Holzspanplatte, furniert in Nussbaum Canaletto mit Massivholzkante, endbehandelt mit transparentem Lack auf Wasser- oder Lösemittelbasis.

+info:  
<http://www.depadova.com/materials.pdf>

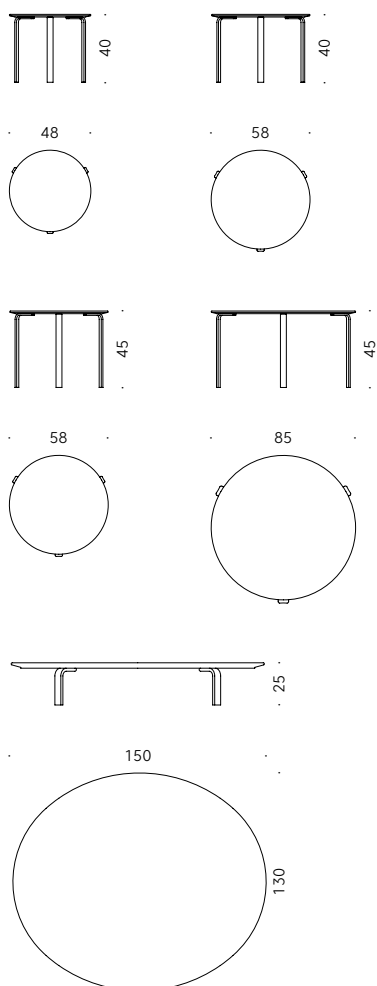

## Dan | Dan ovale Jørgen Møller 1992



### Mesitas redondas y ovaladas

#### Materiales:

PATAS: aluminio extruido pintado en polvo color blanco mate o negro mate.

TABLERO REDONDO: MDF acabado con pintura de color blanco o gofrado negro a base de agua o a base de disolvente, o laminado HPL estratificado chapado en nogal negro Canaletto, acabado con pintura transparente a base de agua o a base de disolvente.

TABLERO OVALADO: MDF vestido en laminado HPL blanco con borde perfilado, acabado con pintura a base de agua o a base de disolvente; o MDF con superficie nanotecnológica Fenix NTM® color negro mate 'soft touch' con borde perfilado, acabado con pintura color negro a base de agua o a base de disolvente; o panel de partículas de madera chapado en nogal negro Canaletto con borde perfilado de madera maciza, acabado con pintura transparente a base de agua o a base de disolvente.

+info:

<http://www.depadova.com/materials.pdf>

