

# Ontherocks

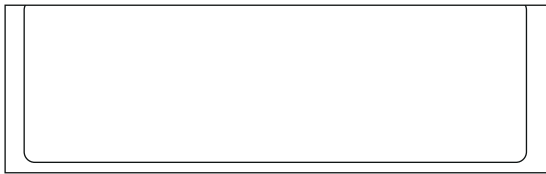

FLOS



## IT

### ISTRUZIONI DI INSTALLAZIONE ED IMPIEGO

#### ATTENZIONE!

La sicurezza dell'apparecchio è garantita solo rispettando queste istruzioni sia in fase di installazione che di impiego; è pertanto necessario conservarle.

#### AVVERTENZE:

- All'atto dell'installazione ed ogni volta che si interviene sull'apparecchio, assicurarsi che sia stata tolta la tensione di alimentazione.
- L'apparecchio non può essere in alcun modo modificato o manomesso, ogni modifica ne può compromettere la sicurezza rendendo lo stesso pericoloso. FLOS declina ogni responsabilità per i prodotti modificati.
- Il simbolo  riportato sull'apparecchio indica la sostituzione degli schermi di protezione danneggiati utilizzando esclusivamente ricambi originali FLOS.
- Per un funzionamento sicuro e corretto è necessario che questo apparecchio sia collegato ad un efficiente impianto di messa a terra.
- Il simbolo  riportato sull'apparecchio indica la distanza minima alla quale va posto il soggetto da illuminare.
- Il simbolo  riportato sull'apparecchio indica che il prodotto deve essere smaltito in modo differenziato dai rifiuti urbani.

#### DATI TECNICI

- **EUR:** Lampada incandescente ad alogeni MAX 200W attacco R7s tipo HDG.

#### ISTRUZIONI PER LA PULIZIA DELL'APPARECCHIO

- Per la pulizia dell'apparecchio utilizzare esclusivamente un panno morbido eventualmente inumidito con acqua e sapone.
- **Attenzione:** non utilizzare alcool o solventi.



## EN

### INSTRUCTION FOR CORRECT INSTALLATION AND USE

#### WARNING!

The safety of this fitting can only be guaranteed if these instructions are observed, during both installation and use. Please retain these instructions safety.

#### REMARKS:

- When installing and whenever acting on the appliance, ensure that the power supply has been switched off.
- The appliance may in no way be modified or tampered with, any modification may compromise safety causing the appliance to become dangerous. FLOS declines all responsibility for products that are modified.
- The  symbol on the appliance indicates the replacement of the damaged protective screens with original FLOS spares.
- This appliance must be connected to an efficient grounding system in order to work safely and correctly.
- The symbol  marked on the appliance indicates the minimum distance at which the subject to be illuminated should be placed.
- The symbol  shown on the device indicates that the product must be thrown out in a different manner than with the urban trashes.

#### TECHNICAL DATA

- **EUR:** Incandescent halogen bulb MAX 200W R7s fitting HDG type.
- **USA:** Incandescent halogen bulb MAX 150W R7s fitting.

#### CLEANING INSTRUCTIONS

- Use only a soft cloth to clean the appliance, dampened with water and soap or mild cleanser if needed for resistant dirt.
- **Warning:** do not use alcohol or other solvents.

## DE

### INSTALLATION - UND GEBRAUCHSANWEISUNGEN

#### ACHTUNG!

Wir garantieren nur dann für die Sicherheit der Leuchte, wenn diese Anweisungen sowohl bei der Installation als auch beim Gebrauch genau beachtet werden. Es ist daher ratsam, sie aufzubewahren.

#### BEMERKUNGEN:

- Bei der Installation und bei Eingriffen an der Leuchte ist sicherzustellen, daß die Anlage vom Netz abgeschaltet ist.
- Der Apparat darf auf keinen Fall veraendert oder unerlaubt geöffnet werden, jede Veraenderung desselben kann die Sicherheit in Frage stellen und somit gefaehrlich werden. FLOS lehnt jede Verantwortung fuer unsachgemaess behandelte Produkte ab.
- Das Symbol  auf der Leuchte weist auf den Austausch der beschädigten Schutzschirme hin, unverzüglich durch Originalersatzteile von FLOS ersetzt werden.
- Für eine sichere und ordnungsgemäße Funktionsweise ist diese Leuchte an eine effiziente Erdungsanlage anzuschließen.
- Das Symbol  auf der Leuchte gibt den erforderlichen Mindestabstand zum beleuchteten Gegenstand an.
- Das auf dem Gerät wiedergegebene Symbol  zeigt an, dass das Produkt getrennt vom Stadtmüll entsorgt werden muss.

#### TECHNISCHE DATEN

- EUR: Halogenglühbirne MAX 200W Anschluß R7s Typ HDG.

#### REINIGUNGSVORSCHRIFTEN

- Bei der Reinigung der Leuchte darf man ausschließlich weiche Tücher verwenden. Eventuell kann man diese mit Wasser und Seife oder mit einem neutralen Reinigungsmittel anfeuchten.
- **Achtung:** Weder Alkohol noch Lösungsmittel verwenden.

## FR

### INSTRUCTIONS D'INSTALLATION ET D'EMPLOI

#### ATTENTION!

La sûreté de cet appareil est garantie uniquement si l'on respecte ces instructions soit en phase d'installation soit pendant l'utilisation; il faut donc les conserver.

#### NOTICES:

- Au moment de l'installation et chaque fois que l'on intervient sur l'appareil, s'assurer que la tension d'alimentation ait été coupée.
- L'appareil ne peut être modifié ou altéré de quelque manière que ce soit, toute modification peut compromettre la sécurité de celui-ci en le rendant dangereux. FLOS décline toute responsabilité pour les produits modifiés.
- Le symbole  figurant sur l'appareil indique le remplacement des écrans de protection endommagés en utilisant exclusivement des pièces de rechange originales FLOS.
- Pour un fonctionnement sûr et correct, il est nécessaire que l'appareil soit relié à une installation efficace de mise à la terre.
- Le symbole  présent sur l'appareil indique la distance minimale à laquelle doit être placé le sujet à éclairer.
- Le symbole  reporté sur l'appareil indique que le produit doit être éliminé d'une autre façon que celle avec les déchets urbains.

#### DONNEES TECHNIQUES

- **EUR:** Ampoule incandescente à halogènes MAX 200W branchement R7s type HDG.
- **USA:** Ampoule incandescente à halogènes MAX 150W branchement R7s.

#### INSTRUCTIONS POUR LE NETTOYAGE



- Pour le nettoyage de l'appareil utiliser exclusivement un chiffon doux, humecté si nécessaire, avec de l'eau et du savon ou avec un détergent neutre pour les salissures les plus tenaces.
- **Attention:** ne pas utiliser d'alcool ou solvants.

## INSTRUCCIONES DE INSTALACIÓN Y DE USO

## ¡ATENCIÓN!

La seguridad del aparato sólo puede garantizarse con la condición de que se respeten las siguientes instrucciones, tanto en la fase de instalación como de uso, por lo cual se recomienda conservarlas.

## ADVERTENCIA:

- Para efectuar la instalación, y toda vez que se efectúe alguna operación en el aparato, asegurarse de haber cortado la corriente eléctrica.
- El aparato no puede ser en ningún caso modificado o forzado, cualquier modificación puede comprometer la seguridad haciéndolo peligroso. FLOS declina cualquier responsabilidad por los productos modificados.
- El símbolo  marcado en el aparato indica la sustitución de las pantallas de protección dañadas utilizado exclusivamente piezas de recambio originales FLOS.
- Para obtener un funcionamiento seguro y correcto es necesario que este aparato sea conectado a un eficiente sistema de tierra
- El símbolo  marcado en el aparato indica la distancia mínima a la que se debe colocar el objeto que se tiene que iluminar.
- El símbolo  marcado en el aparato indica que el producto debe ser eliminado en modo diferenciado del resto de los desechos urbanos.

## DATOS TÉCNICOS

- **EUR:** Bombilla incand. alógena MÁX 200W casquillo R7s tipo HDG.
- **USA:** Bombilla incand. alógena MÁX 150W casquillo R7s.

## INSTRUCCIONES PARA LIMPIAR EL APARATO



- Para la limpieza del aparato, utilizar exclusivamente un paño suave. En caso de suciedad más resistente, humedecer el paño con agua y jabón o un detergente neutro.
- **Advertencia:** no emplear alcohol ni disolventes.

## INSTRUÇÕES INSTALAÇÃO E USO

## ATENÇÃO!

A segurança do aparelho é garantida somente se respeitarmos as instruções tanto na fase de instalação como na de uso; portanto é necessário conservar tais instruções.

## ADVERTÊNCIA:

- Para efectuar la instalación, y toda vez que se efectúe alguna operación en el aparato, asegurarse de haber cortado la corriente eléctrica.
- De forma alguma o aparelho deve ser modificado ou alterado, toda e qualquer modificação pode comprometer a segurança tornando o aparelho perigoso. FLOS declina toda e qualquer responsabilidade pelos produtos modificados.
- O símbolo  indicado no aparelho indica a substituição das barreiras de protecção danificados utilizando exclusivamente peças de reposição originais FLOS.
- Para um funcionamento seguro e correcto é necessário que este aparelho esteja ligado a uma eficiente instalação de ligação a terra.
- O símbolo  colocado no aparelho indica a distância mínima onde se colocar o objeto a ser iluminado.
- O símbolo  indicado no aparelho indica que o produto deve ser eliminado de forma diferenciada em relação ao lixo urbano.

## DADOS TÉCNICOS

- **EUR:** Lâmpada incand. alógena MAX 200W ligação R7s tipo HDG.

## INSTRUÇÕES PARA A LIMPEZA DO APARELHO

- Para limpeza do aparelho utilizar exclusivamente um tecido macio eventualmente úmido com água e sabão ou detergente neutro para a sujeira mais difícil.
- **Atenção:** não utilizar álcool ou solventes.

## ИНСТРУКЦИИ ПО МОНТАЖУ И ПРИМЕНЕНИЮ

## ВНИМАНИЕ!

Надёжность устройства гарантируется только при соблюдении данных инструкций, как в фазе монтажа, так и при применении, поэтому необходимо обеспечить их сохранность.

## ПРЕДУПРЕЖДЕНИЯ:

- В момент установки и каждый раз при проведении работ с устройством, убедиться в снятии напряжения питания.
- Устройство не может изменяться или разбираться, любые изменения могут нарушить надёжность, делая его опасным. FLOS не несёт ответственность за изменённую продукцию.
- Обозначение  приведённое на устройстве, указывает на замену повреждённых защитных экранов.
- Для надежного и правильного функционирования данного устройства необходимо обеспечить его подсоединение к эффективной системе заземления.
- Обозначение  приведённое на устройстве, указывает минимальное расстояние, на котором должен располагаться освещаемый объект.
- Символ  приведённый на устройстве, указывает на то, что данная продукция должна быть переработана отдельно от городских отходов.

## ТЕХНИЧЕСКИЕ ДАННЫЕ

EUR: Аллогенная лампочка накаливания макс.200Вт цоколь R7s типа HDG.

## ИНСТРУКЦИИ ПО ОЧИСТКЕ УСТРОЙСТВА



- Для очистки устройства использовать только мягкую тряпку, смоченную водой с мылом или нейтральным моющим средством для наиболее стойких загрязнений.
- **Внимание:** Не использовать спирт или другие растворители.

## 取り付けおよびご使用方法E

## 警告

安全な器具の取り付けおよびご使用のために、取扱説明書に従って作業を行ってください。また、取扱説明書は必ず保管してください。

## 注意

- 取り付け作業および取り外しや再取り付け時には、必ず電源を切ってください。
- 危険ですので、器具を改造したり、部品を追加・変更して使用しないでください。改造した製品に対しては、FLOSは一切責任を負いません。
- 器具上の表示  は、損傷した保護スクリーンの取替えを表します。
- 安全に正しくご使用いただくため、必ず適切な接地システムに器具を接続してください。
- 器具上の表示  は、器具と被照射面との最小距離を表します。
- 器具上の表示  は、一般ごみと区別して本製品を廃棄しなければならないことを表します。

## 技術的な仕様

白熱ハロゲン球 最大150W、口金R7S、。

## 器具の清掃について



- 器具の清掃には、柔らかい布を使用してください。落ちにくい汚れは、柔らかい布を石鹸水または薄めた中性洗剤に浸し、十分に絞ってから拭き取ってください。
- 注意：アルコールや溶剤などは使用しないでください。

## 正确安装指南和使用说明

### 警告！

只有在安装阶段和使用期间遵守这份说明书的要求，才能保证设备的安全。因此请妥善保管此说明书。

### 注意事项：

- 在每次灯具安装及操作时，必须确保电源已被断开。
- 不得以任何方式更改或擅自拆卸灯具，任何更改都可能危害到安全，并引发危险。如因修改导致产品出现问题，FLOS拒绝承担任何责任。
- 设备上的符号  标明只可使用正宗的 FLOS 备件来替换被损坏的保护屏。
- 为了保证设备安全可靠地、正确地运转，设备必须与一个高效能的接地系统相连接。
- 灯具上的符号  标明需被照明的物体应放置的最短距离。
- 灯具上标有  符号，表明产品废品的处理方式和普通城市垃圾的处理方式不同。

### 技术参数

卤素白炽灯：最大 200W，HDG 类的 R7s 接头。

### 灯具清洗说明

- 清理装置时，只能使用“微纤维”材料的抹布进行。
- 警告：不得使用酒精或溶剂。

## لامعتسلاو بيكرتلاب ءصاخ تاداشرأ

### ههينت!

لا يمكن ضمان سلامة هذا التركيب إلا إذا روعيت هذه التعليمات أثناء التركيب والاستعمال. يرجى حفظ تعليمات السلامة هذه.

### ملاحظات:

- عند تثبيت الجهاز وعند التصرف فيه، تأكد من أن مصدر الطاقة مغلق.
- لا يمكن تعديل الجهاز أو العيب به بأي حال من الأحوال، حيث يمكن أن ينتج عن أي تعديل تعرض السلامة للخطر وقد يصبح الجهاز خطيراً.
- ترفض فلوس FLOS أي مسؤولية تجاه المنتجات التي يتم تعديلها.
- العلامة  الموجودة على الجهاز تشير إلى تبديل شاشات الوقاية المتضررة.
- للحصول على فعالية مضمونة وصحيحة، من الضروري أن يكون هذا الجهاز موصول في هيئة إصال أرضية جيدة.
- العلامة  الموجودة على الجهاز تشير إلى البعد الأدنى الذي يجب أن يكون بين الشيء المراد إنارته والجهاز.
- يشير رمز  الذي يظهر على الجهاز إلى أنه يجب التخلص من الجهاز بصورة تختلف عن التخلص من قمامة المدن.

### البيانات الفنية

مصباح وهاج بعاكس، قدرة كهربائية قصوى 200W، حامل مصباح R7s، نوع HDG.

### تعليمات التنظيف



- تنظيف الجهاز، لا تستعمل سوى قطعة قماش من تبادلاً دوم أو لوحكلا لامعتسلاً مدع: ههينت: ديدشلاية.
- تحذير: لا تستعمل الكحول أو مذيبيات أخرى.

## 설치 및 사용 지침

### 경고!

설치 및 사용에 관한 지침을 모두 준수해야만 장치의 안전이 보장됩니다. 설명서를 잘 보관하십시오.

### 경고:

- 설치 작업 및 장치에 대한 작업을 할 때마다, 전원 공급 장치가 분리되었는지 꼭 확인하십시오.
- 이 장치는 어떤 방식으로든 개조하거나 조작할 수 없으며, 개조하는 경우 안전성이 저하되어 위험해질 수 있습니다. FLOS 는 개조된 제품에 대해 모든 책임을 거부합니다.
- 장치에 표시된  기호는 손상된 보호 스크린을 교체하라는 뜻입니다.
- 장치의 안전하고 올바른 작동을 위해 효율적인 집지 시스템에 장치를 연결하십시오.
- 장치에 표시된  기호는 조명을 비출 대상을 배치할 때 지켜야 할 최소 간격을 나타냅니다.
- 장치에 표시된  기호는 제품이 일반 폐기물이 아니며 분리 폐기되어야 함을 의미합니다.

### 기술 자료

최대 200W 할로겐 백열등 HDG 타입 R7s 피팅.

### 장치 세척 지침

- 장치를 세척할 때 비누와 물에 적신 부드러운 천만 사용하십시오.
- 경고: 알코올이나 용제를 사용하지 마십시오.

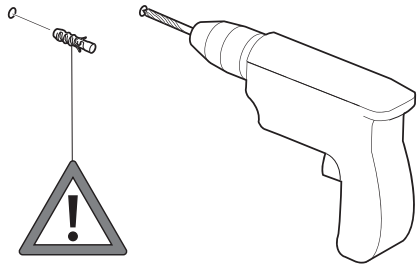

<b>IT</b>	Fig.2E <b>NOTA BENE:</b> Scegliere i tasselli ad espansione idonei per la superficie destinata al montaggio.
<b>EN</b>	Pic.2E <b>NOTE:</b> Select and employ screw anchors which are suited to the surface where the appliance is to be installed.
<b>DE</b>	Abb. 2E <b>BEACHTEN SIE!</b> Die dehnbaren Einsatzstücke sind angemessen für die vorgesehene Oberfläche zur Montage auszuwählen.
<b>FR</b>	Fig.2E <b>NOTE:</b> Choisir les chevilles à expansion correctes pour la superficie destinée au montage.
<b>ES</b>	Fig.2E <b>Nota importante:</b> Elegir los tacos de expansión idoneos para la superficie destinada al montaje.
<b>PT</b>	Fig.2E <b>Observar bem:</b> escolher as buchas de expansão idóneas para a superfície destinada a montagem.
<b>RUS</b>	Рис.2Е ПРИМЕЧАНИЕ: Выбирать расширительные вставки, соответствующие поверхности, предназначенной для монтажа.
<b>J</b>	図2E その他の注意：取り付け面に適したアンカーを使用するようにしてください。
<b>CN</b>	图2E 注意：要选择适合安装墙壁的膨胀螺丝
<b>SA</b>	شكل 2E ملحوظة: اختر الخوابير المطابقة للسطح المراد التركيب عليه.
<b>KC</b>	그림 2E 참고 사항: 장착할 표면에 적합한 확장 앵커를 선택하십시오.

VERSION	Assembly Sequence
EUR	Fig.1E - 2E - 5E - 6E - 7 - 8.
USA	Fig.1U - 2U - 3U - 4U - 5U - 6U - 7 - 8.

Fig.1E

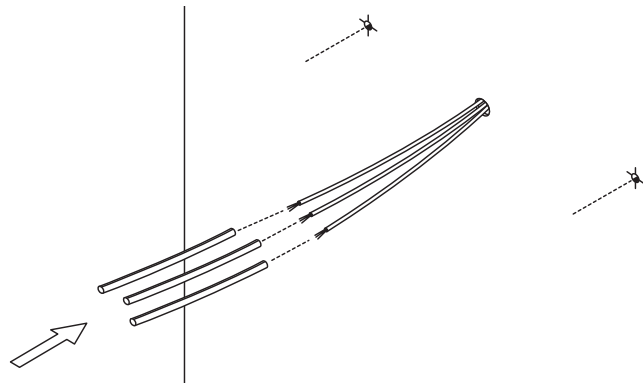
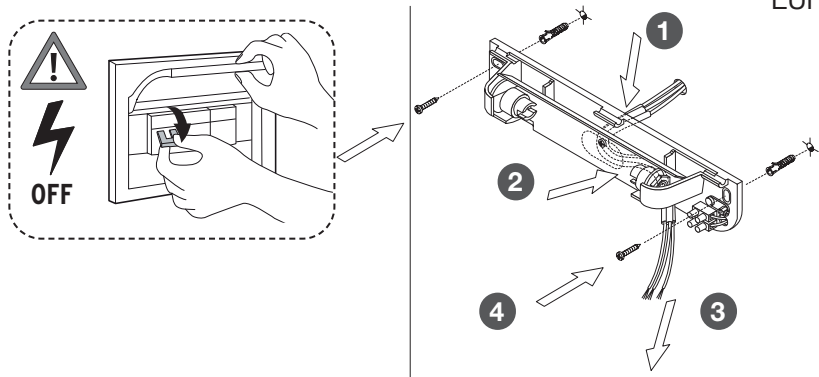
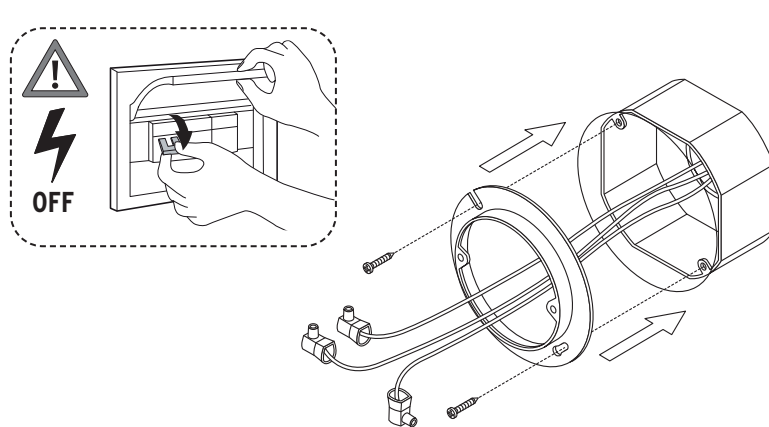

Fig. 2E



EUR

Fig.2U



USA

Fig. 1U

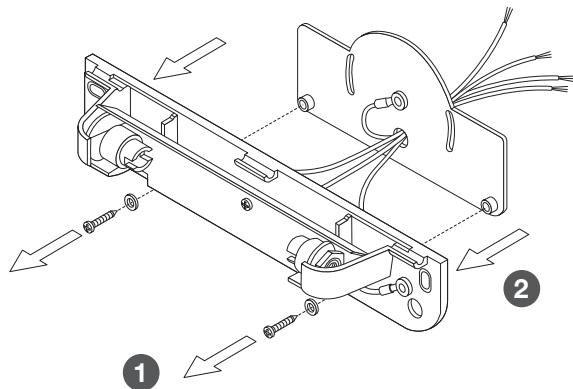

USA

EN

Pic.2U Fasten the reduction ring to the junction box. Once fastened it is recommended to fill, with the plaster aid or other, the gap which is forged between the mounting plate and the wall where the junction box is embedded.

FR

Fig.2U Fixer l'anneau de réduction à la boîte de raccordement. Une fois fixée il est recommandé de remplir, à l'aide du support de plâtre ou autre, l'interstice qui se crée entre la plaque de montage et le mur où la boîte de raccordement est encastrée.

ES

Fig.2U Asegurar el anillo de reducción a la caja de conexión. Luego se aconseja de llenar, con silicona o otro material, el espacio forjado entre la placa de montaje y la pared sobre la cual está fijada la caja de conexión.

J

図2U. 調整リングが電気配線ボックスに収まっているか確認し、フランジと配線ボックスが収められている部分の壁の隙間を、シリコン等で埋めて下さい。

Fig. 3U

USA

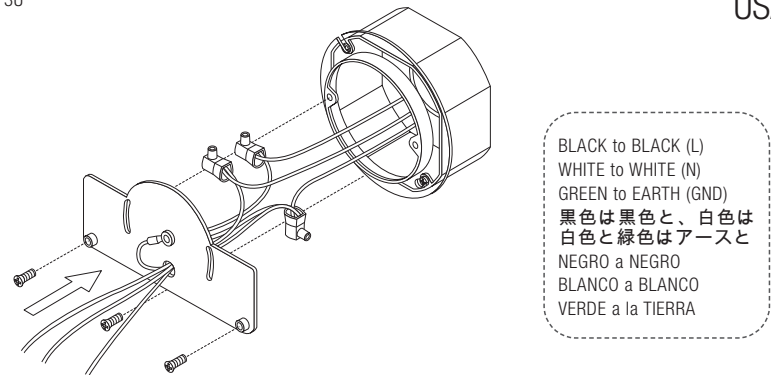

Fig. 4U

USA

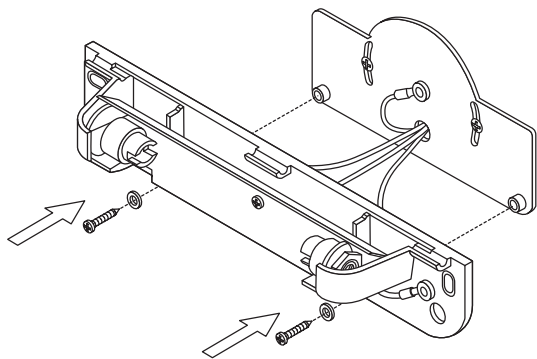

Fig. 5E

EUR

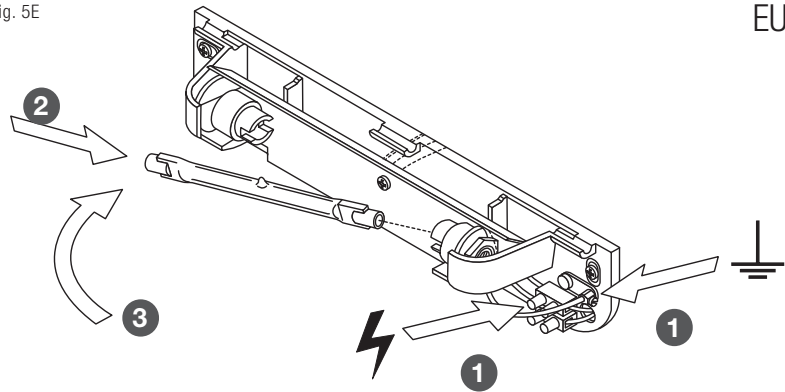

Fig. 5U

USA

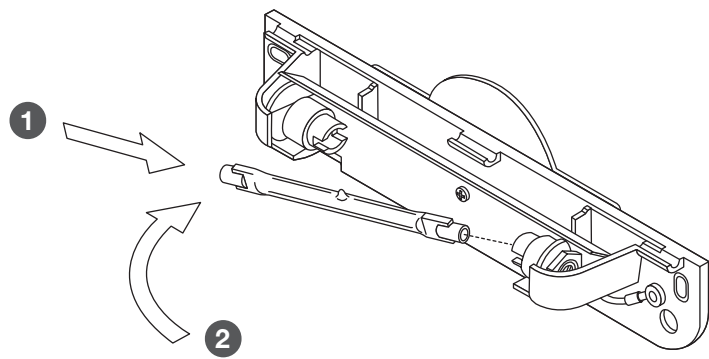

Fig. 6E

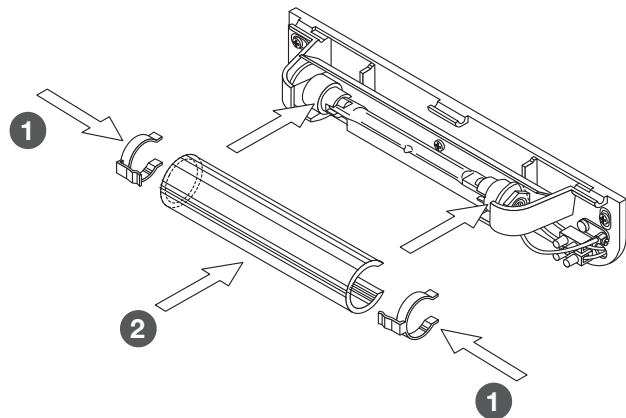
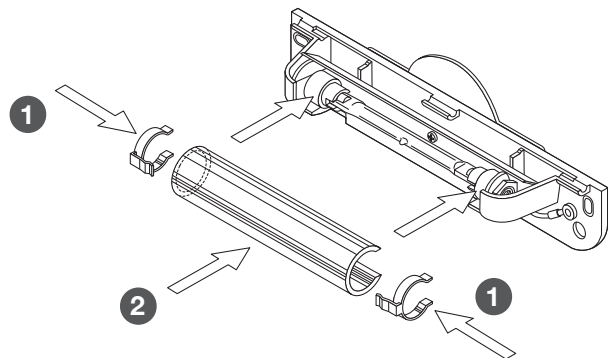

Fig. 6U



EUR

USA

IT	Fig.6 Applicare le molle di aggancio al vetro di protezione quindi montarlo sui portalampada. <b>NOTA:</b> Posizionare il vetro di protezione in modo da impedire la visione diretta della lampada.
EN	Pic.6 Apply the spring hooks to the security glass and install it on the lamp socket. <b>NOTE:</b> Position the protection glass in order to block the direct vision of the lamp.
DE	Abb.6 Die Einhakfedern am Schutzglas anbringen und auf der Lampenfassung montieren. <b>HINWEIS:</b> Schutzglas so platzieren, dass die direkte Sicht der Lampe verhindert wird.
FR	Fig.6 Appliquer les ressorts d'enclenchement à la vitre de protection et le monter sur les douilles. <b>NOTE:</b> Positionner le verre de protection de façon à empêcher la vision directe de la lampe.
ES	Imag.6 Aplicar los resortes de enganche al vidrio de protección y luego montarlo en los portalámparas. <b>NOTA IMPORTANTE:</b> Posicionar el cristal de protección de modo que impida la visión directa de la lámpara.
PT	Fig.6 Aplicar as molas de ligação ao vidro de protecção logo montar no porta-lâmpada. <b>OBSERVAR BEM:</b> Colocar o vidro de protecção de tal forma que impeça a visão directa da lâmpada.
RUS	Рис.6 Установить пружины сцепления на защитное стекло, затем монтировать его на держатель лампы. <b>ПРИМЕЧАНИЕ:</b> Позиционировать защитное стекло таким образом, чтобы предупредить прямое видение лампы.
J	図6. 電球を取り付けます。注記：ランプが直接見えない様に、保護ガラスを配置して下さい。
CN	图6.将弹簧销放在安全玻璃上,并将其安装在灯座上。注意:放上保护玻璃以避免灯光直射。
SA	الشكل 6. ركب الخطاطيف على زجاج الحماية ثم قم بتكبيته على حامل المصباح. ملحوظة: ضع زجاج الحماية بشكل يمنع الرؤية المباشرة للمصباح.
KC	그림 6 스프링 후크를 보호 유리에 끼운 다음, 램프 홀더에 장착하십시오. 알아두기: 램프가 직접적으로 보이지 않도록 보호 유리를 배치하십시오.



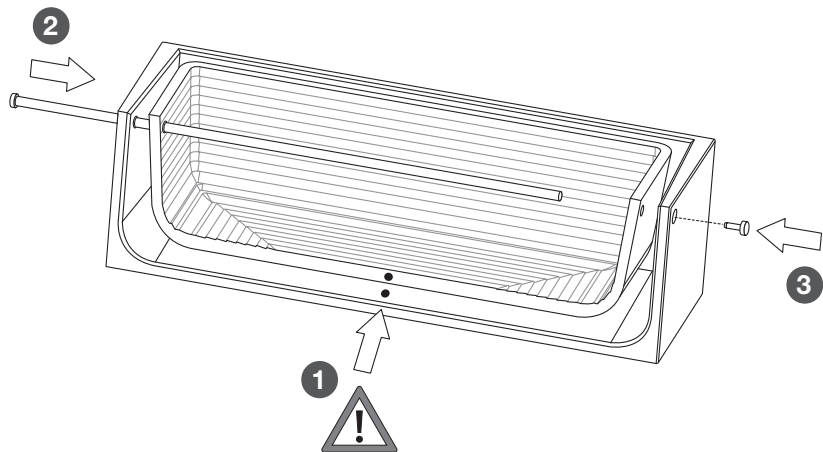

<b>IT</b>	Fig.7 Assemblare i diffusori inserendo l'astina negli appositi fori, avendo cura di far combaciare i bollini d'identificazione. Avvitare a fondo la vite nell'astina. Rimuovere i bollini d'identificazione.
<b>EN</b>	Pic.7 Assemble the diffusers by inserting the small pole in the appropriate holes, taking care to make the identifying tags correspond with one another. Completely tighten the screw on the pole. Remove the identifying tags.
<b>DE</b>	Abb.7 Lichtschirme durch Einfügen des Fingers in die vorgesehenen Öffnungen montieren, wobei darauf zu achten ist, die Identifizierungsmarken aufeinander treffen zu lassen. Die Schrauben fest an den Finger anschrauben. Identifizierungsmarken entfernen.
<b>FR</b>	Fig.7 Assembler les diffuseurs en insérant la tige dans les trous à cet effet, et en ayant soin de faire coïncider les coupons d'identification. Visser à fond la vis dans la tige. Retirer les coupons d'identification.
<b>ES</b>	Imag.7 Ensamblar los difusores introduciendo el asta en los agujeros para ese fin, poniendo atención de hacer coincidir los adhesivos de identificación. Enroscar a fondo el tornillo en el asta. Eliminar los adhesivos de identificación.
<b>PT</b>	Fig.7 Montar o difusor inserindo a haste nos furos apropriados, tendo o cuidado de unir as placas de identificação. Aparafusar o parafuso até o fundo na haste. Remover as placas de identificação.
<b>RUS</b>	Рис.7 Монтировать диффузоры, устанавливая штырь в специальные отверстия, обращая внимание на соответствие идентификационных меток. Завинтить до упора винт в стержень. Удалить идентификационные метки.
<b>J</b>	図7. ランプ傘上の識別シールと傘受け上にあるシールの位置を一致させ、軸棒を所定の穴に通してランプ傘を取り付けます。軸棒をネジで締めて固定します。その後シールを剥がして下さい。
<b>CN</b>	图7. 组装闪光罩：在专用的小孔内装入连杆，注意要符合识别标志。拧紧连杆上的螺丝。去掉识别标志。
<b>SA</b>	الشكل 7. قم بتجميع أجزاء الناشر بإدخال القطب في الثقوب المقابلة، مع القطب. ازرع علامات التحديد. الحرص على جعل علامات التحديد متقابلة. اربط بإحكام المسمار في .
<b>KC</b>	그림 7 조립 위치 표시 태그가 서로 일치하도록 주의하며 적합한 구멍에 작은 막대를 끼워 반사판을 조립하십시오. 막대의 나사를 완전히 조이십시오. 표시 태그를 제거하십시오.

Fig.8

EUR-USA

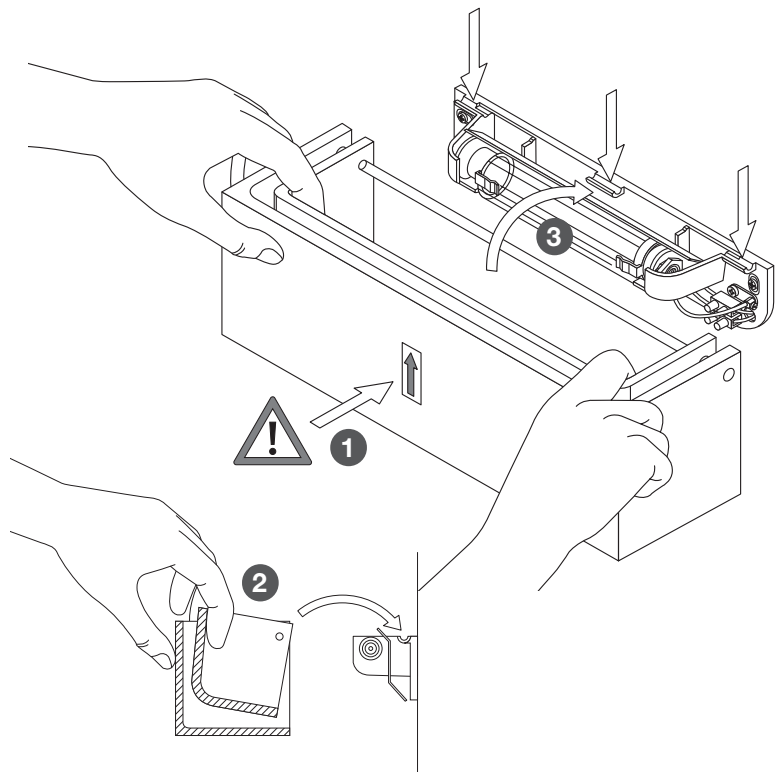

<b>IT</b>	Fig.8 Ad installazione ultimata rimuovere l'etichetta di orientamento.
<b>EN</b>	Pic.8 Upon completion of the installation remove the direction label.
<b>DE</b>	Abb.8 Am Ende der Installation ist das Orientierungsetikett zu entfernen.
<b>FR</b>	Fig.8 Une fois l'installation effectuée, retirer l'étiquette d'orientation.
<b>ES</b>	Imag.8 Concluida la instalación eliminar la etiqueta de orientación.
<b>PT</b>	Fig.8 No fim da instalação remover a etiqueta de orientação.
<b>RUS</b>	Рис.8 При завершении монтажа снять ориентировочную этикетку.
<b>J</b>	図8 最後に矢印マークのついたラベルを剥がして下さい。
<b>CN</b>	图8 安装完成后去掉方向标签。
<b>SA</b>	الشكل 8 عند الانتهاء من التركيب انزع ملصق الاتجاه.
<b>KC</b>	그림 8 설치가 완료되면 방향 표시 라벨을 제거하십시오.

