

Choose the language

English

Italiano

Deutsch

Français

Español

BOIACCA Cement

Finish of structure:
Grey lacquered aluminium

Finish for legs/top:
Dark grey cement
Light grey cement

Note:
Product supplied in wooden crate.

Important:
The formal imperfections in the cement of the Boiacca table, the porous nature of its surface and the not perfectly squared edges and corners contribute to its material quality that lasts yet changes over time. Each product is unique due to variations in colour, which occur during casting due to humidity and air temperature.
Although protected by a water-repellent surface treatment, these colour variations may continue throughout the life of the product when used outdoors.
The formation of superficial smears and small cracks in the cement, which do not affect the resistance of the product, is a practically unavoidable phenomenon and must be tolerated.

Protection and cleaning:
Ongoing research is carried out into waterproofing products, as THERE IS NO product that can protect concrete products from all staining agents.
Although it is protected by a water-repellent surface treatment, stains should be quickly removed to ensure the best preservation of cement products.
We recommend treating the cement product in the same way as a natural stone product such as marble.

We DO NOT recommend using:

- Abrasive sponges
- Corrosive detergents
- Anti-limescale products
- Bleach (if in a solution > 10%)
- Ammonia (if in a solution > 10%)
- Vinegar
- Abrasive pastes

Damage and breakage:
Cement may be subject to possible breakage, chipping, abrasion and staining, just like any type of stone.

Quality standards:
Below are some quality-related variables that the customer should always take into consideration.
Variation in colour: Cement products are coloured by adding iron oxides to the cement mix. Although the basic formulas of mixes are the same, variations in temperature, air humidity and the raw material may affect the colour of the material, which may therefore be subject to minimal variations in colour. The uncontrolled distribution of oxides may result in smears.
Bending: Sometimes under particular climatic conditions cement products may be subject to bending, mainly caused by thermal shock during the hardening process. In most cases the bending effect is minimal and, consequently, the product is considered qualitatively consistent with production standards, even if there is minimal bending.

Code	Dimensions	Legs	Top		pack	m ²	Kg
				Grey cement			
01BOA01	200 x 90	Grey cement			2	0,69	160
01BOA02	240 x 100	Grey cement			2	0,85	190
01BOA03	140 x 140	Grey cement			2	0,73	180

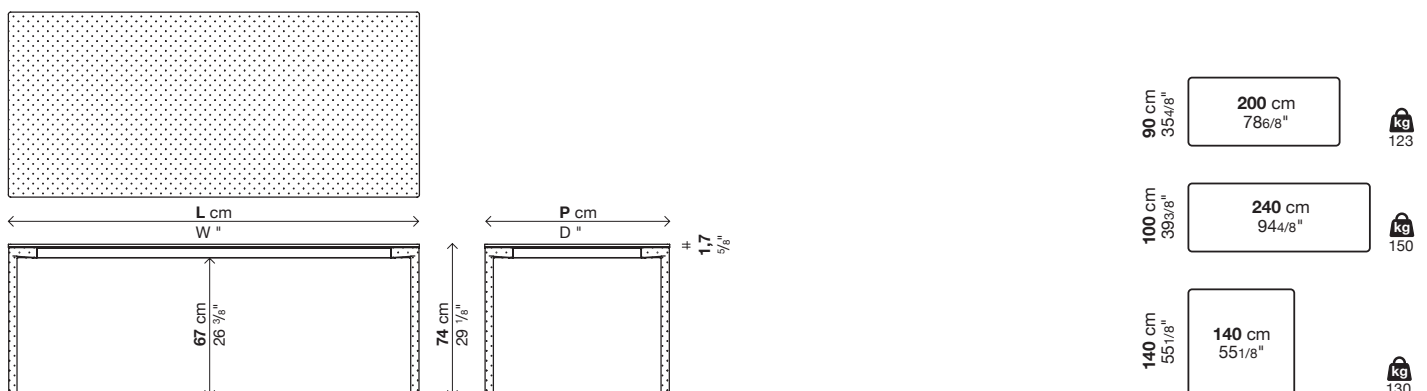

BOIACCA WOOD

Laminate top

Leg finish:

Solid european oak wood
Walnut stained solid oak wood
Solid black oak wood

Finish of top:

Pure-white laminate
Fenix-NTM® black edge (Ingo black 0720)
Fenix-NTM® coloured edge (white Kos 0032, London grey 0718)

Note:

Important: sizes and finishes marked with (!) require longer production lead time, about 6 weeks from the date of the order.

Under-top bars lacquered in the same colour as the top.

Reinforced packaging, see inside cover.

Code	Dimensions	Legs	Top			pack	m ²	Kg
			Fenix-NTM® black edge	Pure-white	Fenix-NTM® coloured edge			
01BOA21	200 x 90	European oak				2	0,5	78
		Walnut stained oak, Black oak						
01BOA22	240 x 100	European oak				2	0,6	87
		Walnut stained oak, Black oak						
01BOA24	280 x 110 (!)	European oak				2	0,75	108
		Walnut stained oak, Black oak						
01BOA23	140 x 140 (!)	European oak				2	0,52	77
		Walnut stained oak, Black oak						

Optionals

Code	Description	pack	m ²	Kg
02FOR01	Lateral or central cable hole Ø6	-	-	-
02PAS01	Rectangular cable hole (30 x 9 cm) in lacquered or anodised aluminium	-	-	0,5
02PAS02	Rectangular cable hole (30 x 9 cm) in lacquered or anodised aluminium with under-top tray	-	-	0,8

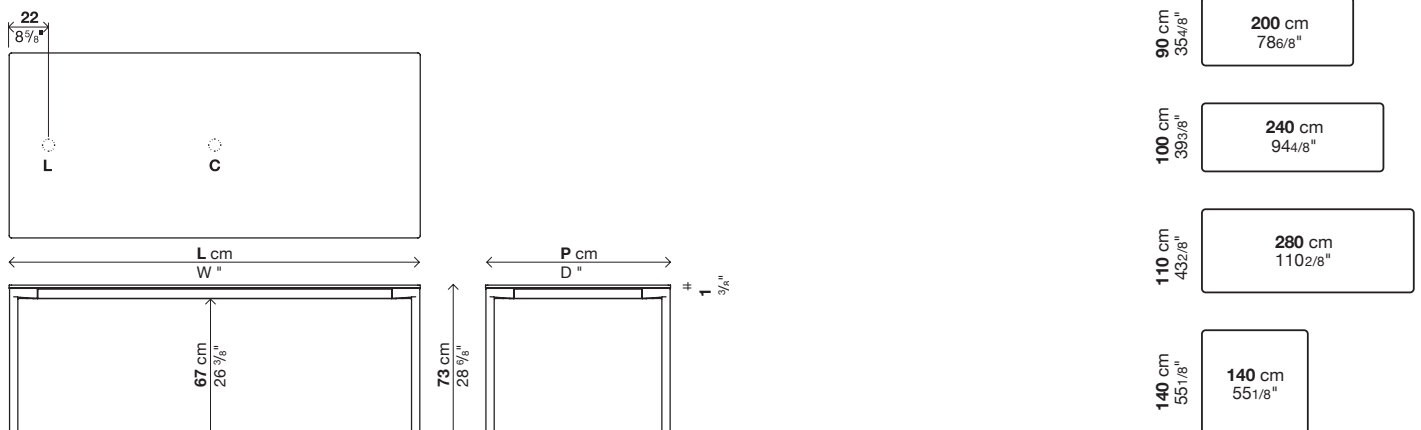

BOIACCA

Cemento

Finitura struttura:

Alluminio verniciato grigio

Finitura gambe/piano:

Cemento grigio chiaro

Cemento grigio scuro

Note:

Modello fornito in cassa di legno.

Avvertenze:

Nel tavolo Boiacca, le imperfezioni formali del cemento, la sua superficie porosa e gli angoli non perfettamente squadrati, contribuiscono a infondergli una matericità che dura ed al tempo stesso cambia nel tempo. Ogni manufatto è unico per le variazioni di colore che si verificano, al momento della colata, a causa dell'umidità e della temperatura dell'aria.

Benchè sia protetto da un trattamento superficiale idrorepellente, queste variazioni di colore possono continuare durante la vita del prodotto all'aria aperta.

La formazione di alonature superficiali e di piccole fessurazioni nel cemento, che non compromettono la resistenza del manufatto, è un fenomeno praticamente inevitabile e deve essere accettato.

Protezione e pulizia:

I prodotti impermeabilizzanti sono oggetto di ricerca continua, dato che NON ESISTE un prodotto in grado di salvaguardare i manufatti in cemento da qualunque agente macchiante.

Benchè sia protetto da un trattamento superficiale idrorepellente, la rapida rimozione delle macchie garantisce la miglior conservazione dei manufatti in cemento.

Consigliamo di trattare il manufatto in cemento al pari di un manufatto in pietra naturale come il marmo.

Raccomandiamo di NON utilizzare:

- Spugne abrasive
- Detergenti corrosivi
- Anticalcare
- Candeggina (se in soluzione > 10%)
- Ammoniaca (se in soluzione > 10%)
- Aceto
- Paste abrasive

Danneggiamento e Rotture:

Il cemento può essere soggetto a possibili rotture, sbeccamenti, abrasioni e macchiature, al pari di una qualsiasi pietra.

Standard Qualitativi:

Elenchiamo di seguito alcune variabili qualitative di cui il cliente dovrà essere sempre cosciente.

Variabilità della colorazione: la colorazione dei manufatti in cemento avviene attraverso additivazione di ossidi di ferro all'interno dell'impasto cementizio. Sebbene le formule alla base degli impasti siano costanti, la variazione delle temperature, dell'umidità dell'aria e della materia prima possono incidere nella tonalità del materiale che potrà quindi essere soggetto a minime variazioni del colore. La distribuzione non controllabile degli ossidi può dar luogo ad alonature.

Imbarco: talvolta in condizioni climatiche particolari è possibile che i manufatti in cemento subiscano un incurvamento, principalmente generato da shock termici durante il processo di maturazione; nella maggior parte dei casi l'effetto d'imbarco è minimo e conseguentemente il pezzo si considera qualitativamente coerente con gli standard produttivi, sebbene sia presente una minima curvatura.

Codice	Dimensioni	Gambe	Piano	colli	m ³	Kg
			Cemento grigio			
01BOA01	200 x 90	Cemento grigio		2	0,69	160
01BOA02	240 x 100	Cemento grigio		2	0,85	190
01BOA03	140 x 140	Cemento grigio		2	0,73	180

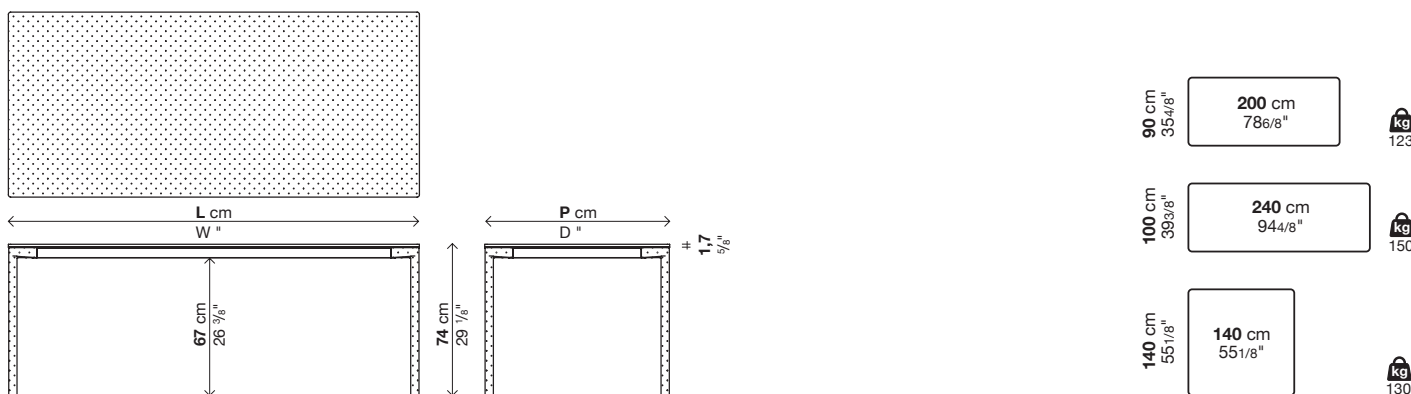

BOIACCA WOOD

Piano in laminato

Finitura gambe:

Legno massello di rovere europeo
 Legno massello di rovere tinto noce
 Legno massello di rovere tinto nero

Finitura piano:

Laminato Pure-white bianco
 Fenix-NTM® bordo nero (nero Ingo 0720)
 Fenix-NTM® bordo colore (bianco Kos 0032, grigio Londra 0718)

Note:

Attenzione: le misure contrassegnate con (!) hanno tempi di produzione più lunghi, circa 6 settimane dalla data dell'ordine.

Trafile sottopiano verniciate dello stesso colore del piano.

Imballi rinforzati vedi interno di copertina.

Codice	Dimensioni	Gambe	Piano			colli m ² Kg
			Fenix-NTM® bordo nero	Pure-white	Fenix-NTM® bordo colore	
01B0A21	200 x 90	Rovere europeo				2 0,5 78
		Rovere tinto noce, Rovere nero				
01B0A22	240 x 100	Rovere europeo				2 0,6 87
		Rovere tinto noce, Rovere nero				
01B0A24	280 x 110 (!)	Rovere europeo				2 0,75 108
		Rovere tinto noce, Rovere nero				
01B0A23	140 x 140 (!)	Rovere europeo				2 0,52 77
		Rovere tinto noce, Rovere nero				

Optionals

Codice	Descrizione	colli m ² Kg
02FOR01	Foro passacavi laterale o centrale Ø6	- - -
02PAS01	Passacavi rettangolare (30 x 9 cm) in alluminio anodizzato o verniciato	- - 0,5
02PAS02	Passacavi rettangolare (30 x 9 cm) in alluminio anodizzato o verniciato con vaschetta sottopiano	- - 0,8

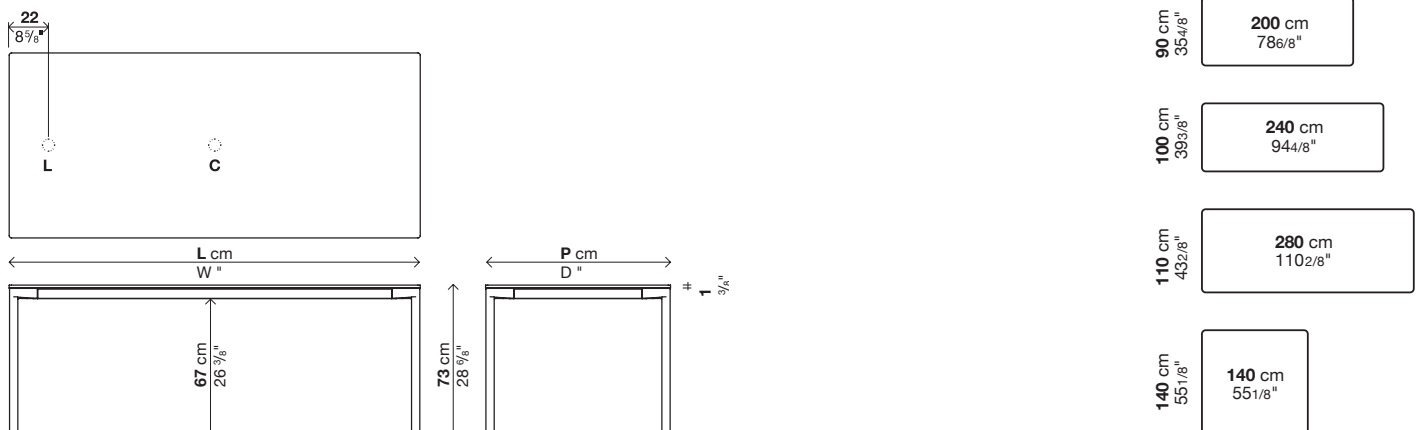

BOIACCA

Zement

Strukturausführung:
Grau lackiertes Aluminium

Ausführung der Beine/Tischplatte:
Dunkelgrauer Zement
Hellgrauer Zement

Anmerkung:
Das Modell wird in einer Holzkiste geliefert.

Wichtige Hinweise:

Beim Tisch Boiacca tragen die leichten formalen Imperfektionen des Zements, seine poröse Oberfläche und die nicht perfekt quadratischen Kanten dazu bei, ihm eine Kompaktheit zu verleihen, die der Zeit standhält und sich dennoch mit ihr verwandelt. Jedes Erzeugnis ist wegen der leichten Farbvarianten, die aufgrund der Feuchtigkeit und der Lufttemperatur beim Gießen des Zements entstehen, absolut einzigartig.
Und obwohl die Oberfläche mit einer Wasserschutzbehandlung versehen ist, können diese Farbveränderungen während des Aufenthalts des Produkts im Freien anhalten.
Die Bildung von oberflächlichen Streifen und kleinen Mikrorissen im Zement, die keinerlei Auswirkung auf die Widerstandsfähigkeit des Erzeugnisses haben, sind ein praktisch unvermeidbares Phänomen und müssen daher akzeptiert werden.

Schutz und Reinigung:

Alle wasserundurchlässigen Produkte sind Gegenstand einer fortlaufenden Forschung, da es KEIN PRODUKT gibt, das in der Lage ist, die Erzeugnisse aus Zement vor fleckenverursachenden Stoffen zu schützen.
Und obwohl die Oberfläche einer Wasserschutzbehandlung unterzogen wurde ist, garantiert nur ein rasches Entfernen eventueller Flecken die beste Konservierung aller Erzeugnisse aus Zement.
Wir empfehlen daher, das Zementprodukt auf die gleiche Weise wie ein Erzeugnis aus Naturstein oder Marmor zu behandeln.
Verwenden Sie NIEMALS:
- Reibschwämme
- Korrosive Reinigungsmittel
- Antikalkmittel
- Bleichmittel (Lösungen > 10 %) - Ammoniak (Lösungen > 10 %) - Essig
- Reibpaste

Beschädigung und Brüche:

Wie bei jedem Naturstein können auch bei Zement Brüche, ausgeschlagene Stellen, Abriebe und Flecken auftreten.

Qualitätsstandards:

Nachfolgend finden Sie die Liste einiger qualitativer Variablen, die dem Kunden immer bekannt sein sollten.
Abweichungen bei der Einfärbung: Die Einfärbung von Zementprodukten erfolgt durch das Hinzufügen von Eisenoxiden zum Zementgemisch. Obwohl die den Gemischen zugrunde liegenden Formeln gleichbleibend sind, können Temperatur- und Luftfeuchtigkeitsschwankungen sowie Unterschiede bei den Rohstoffen den Farbton des Materials beeinflussen, das daher leichten Farbabweichungen unterliegen kann. Die nicht kontrollierbare Verteilung der Oxide kann außerdem zu einer leichten Streifenbildung führen.
Durchbiegen: Unter bestimmten klimatischen Bedingungen ist es manchmal möglich, dass Zementprodukte eine Krümmung erfahren, die hauptsächlich durch Temperaturschocks während des Aushärtungsprozesses verursacht wird. In den meisten Fällen ist der Durchbiegeeffekt minimal und das Werkstück ist folglich trotz einer minimalen Krümmung als qualitativ den Produktionsstandards entsprechend anzusehen.

Art.-Nr.	Größe	Beine	Platte	koll. m ²	Kg
			Grauer Zement		
01BOA01	200 x 90	Grauer Zement		2,09	160
01BOA02	240 x 100	Grauer Zement		2,08	190
01BOA03	140 x 140	Grauer Zement		2,07	180

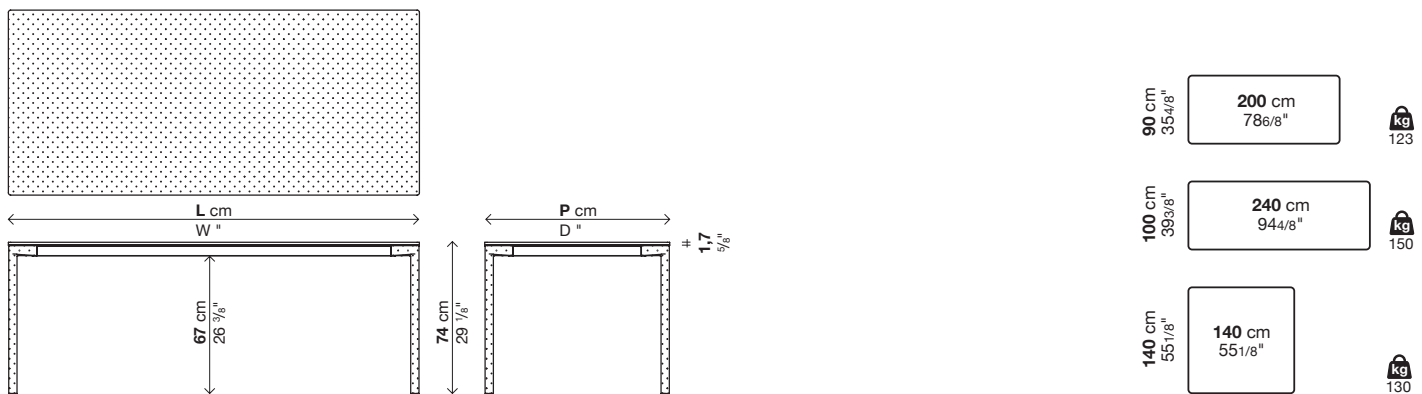

BOIACCA WOOD

Laminatplatte

Ausführung der Beine:

Massives europäisches Eichenholz
 Massives Eichenholz Farbe Nussbaum
 Massives schwarzes Eichenholz

Ausführung der Platte:

Laminat Pure-white Weiß
 Fenix-NTM® mit schwarzer Kante (Schwarz Ingo 0720)
 Fenix-NTM® mit farbiger Kante (Weiß Kos 0032, Grau London 0718)

Anmerkung:

Achtung: Die mit (!) gekennzeichneten Maße oder Ausführungen haben eine längere Produktionszeit: zirka 6 Wochen ab Auftragsdatum.

Längsstreben unter der Tischplatte in Farbe der Tischplatte lackiert.

Für verstärkte Verpackungen siehe Innenseite des Umschlags.

Art.-Nr.	Größe	Beine	Platte			kolli m ² Kg
			Fenix-NTM® mit schwarzer Kante	Pure-white	Fenix-NTM® mit farbiger Kante	
01BOA21	200 x 90	Europäische Eiche				2 0,5 78
		Farbe Nussbaum, Schwarze Eiche				
01BOA22	240 x 100	Europäische Eiche				2 0,6 87
		Farbe Nussbaum, Schwarze Eiche				
01BOA24	280 x 110 (!)	Europäische Eiche				2 0,75 108
		Farbe Nussbaum, Schwarze Eiche				
01BOA23	140 x 140 (!)	Europäische Eiche				2 0,52 77
		Farbe Nussbaum, Schwarze Eiche				

Optionen

Art.-Nr.	Beschreibung	kolli m ² Kg
02FOR01	Seitlicher oder mittlerer Kabeldurchlass	- - -
02PAS01	Kabeldurchlass rechteckigem (30 x 9 cm) eloxiertem oder lackiertem Aluminium	- - 0,5
02PAS02	Kabeldurchlass rechteckigem (30 x 9 cm) mit Behälter unter der Tischplatte eloxiertem oder lackiertem Aluminium	- - 0,8

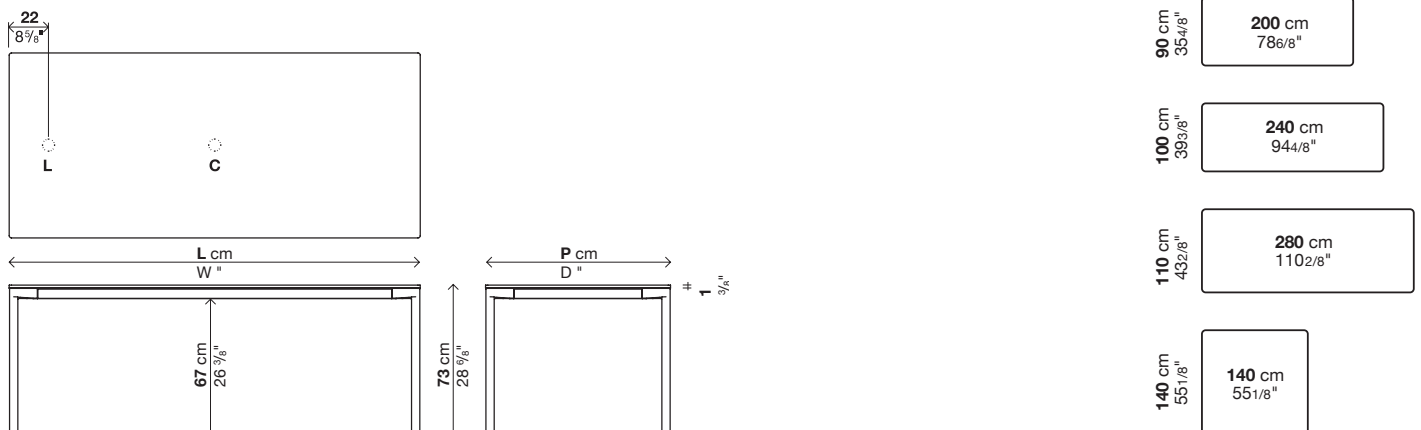

BOIACCA

Béton

Finition structure:
Aluminium laqué gris

Finition piètement/plateau:
Béton gris foncé
Béton gris clair

Notes:
Modèle livré en caisse de bois.

Conseils utiles:
Sur la table Boiacca, les imperfections formelles du béton, sa surface poreuse et les angles qui ne sont pas parfaitement droits contribuent à lui donner un fort aspect matière qui dure longtemps, mais qui, en même temps subit de légers changements. Chaque article en béton est unique de par les variations des couleurs qui se produisent au moment de la coulée et ceci à la suite de l'humidité et de la température de l'air.
Bien que la surface soit protégée par un traitement superficiel hydrofuge, ces variations de couleurs peuvent continuer durant le cycle de vie du produit en plein air.
La formation d'auréoles sur la surface et de petites fissures sur le béton, qui sont sans effet sur la résistance du produit, est un phénomène pratiquement inévitable, qu'il faut accepter.

Protezione e pulizia:
Les produits imperméabilisants sont continuellement en cours d'étude vu qu'il N'EXISTE PAS de produit en mesure de protéger les meubles en béton contre tout agent tachant.
Bien que la surface soit protégée par un traitement hydrofuge, le meilleur moyen pour garder les meubles en béton en parfait état est d'éliminer immédiatement toute tache.
Nous recommandons de traiter le meuble en béton de la même façon qu'un produit manufacturé en pierre naturelle comme le marbre.
Nous recommandons de NE PAS utiliser:
- Éponges abrasives
- Nettoyants corrosifs
- Produit anticalcaire
- Eau de Javel (en cas de solution > à 10%)
- Ammoniaque (en cas de solution > à 10%)
- Vinaigre
- Pâtes abrasives

Endommagement et Ruptures:
Le béton peut se casser, s'ébrécher, se tacher ou subir des abrasions tout comme n'importe quelle pierre naturelle.

Normes de qualité:
Nous fournissons ci-dessous une liste de certaines variables au niveau de la qualité, dont le client doit toujours être conscient.
Variabilité de la teinte: la coloration des produits manufacturés en béton s'effectue en ajoutant des oxydes de fer à la pâte de béton. Bien que les formules à la base des pâtes soient constantes, la variation des températures, de l'humidité de l'air et de la matière première peuvent influencer sur la tonalité du matériau qui pourra donc avoir des variations de couleur minimales. La distribution non contrôlable des oxydes peut donner lieu à des auréoles.
Flexion de la surface: parfois, si les conditions climatiques sont particulières, il est possible que les produits manufacturés en béton subissent une flexion, principalement générée par des chocs thermiques durant le procédé de maturation. Dans la plupart des cas, cette flexion est minimale et on considère que le produit est qualitativement cohérent avec les niveaux de fabrication standard, même si la surface est légèrement courbe.

Code	Dimensions	Pieds	Plateau		colis m³ Kg
				Béton gris	
01BOA01	200 x 90	Béton gris			2 0,69 160
01BOA02	240 x 100	Béton gris			2 0,85 190
01BOA03	140 x 140	Béton gris			2 0,73 180

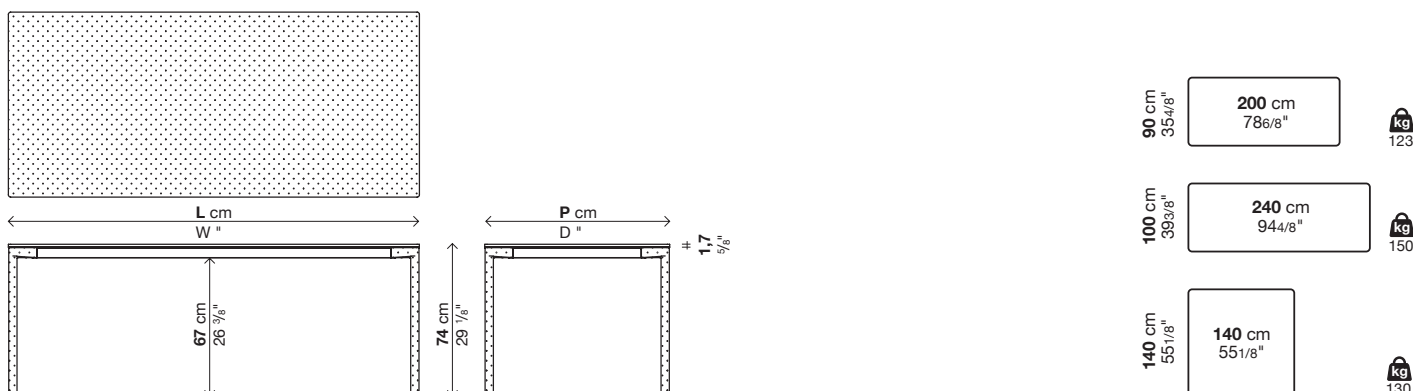

BOIACCA WOOD

Plateau en laminé

Finition piétement:

Bois massif chêne européen
Chêne massif teinté noyer
Chêne massif teinté noir

Finition du plateau:

Laminé Pure-white blanc
Fenix-NTM® chant noir (noir Ingo 0720)
Fenix-NTM® chant coloré (blanc Kos 0032, gris Londres 0718)

Notes:

Attention: les dimensions et les finitions marquées par un point d'exclamation (!) ont des délais de production plus longs (environ 6 semaines à partir de la date de la commande).

Traverses sous-plateau laquées coloris assorti au plateau.

Emballages renforcés, voir intérieur de la couverture.

Code	Dimensions	Pieds	Plateau			colis m ² Kg
			Fenix-NTM® chant noir	Pure-white	Fenix-NTM® chant coloré	
01B0A21	200 x 90	Chêne européen				2 0,5 78
		Chêne teinté noyer, Chêne noir				
01B0A22	240 x 100	Chêne européen				2 0,6 87
		Chêne teinté noyer, Chêne noir				
01B0A24	280 x 110 (!)	Chêne européen				2 0,75 108
		Chêne teinté noyer, Chêne noir				
01B0A23	140 x 140 (!)	Chêne européen				2 0,52 77
		Chêne teinté noyer, Chêne noir				

Optionals

Code	Description	colis m ² Kg
02FOR01	Passe-câbles latérale ou central Ø6	- - -
02PAS01	Passe-câbles rectangulaire (30 x 9 cm) aluminium anodisé ou laqué	- - 0,5
02PAS02	Passe-câbles rectangulaire (30 x 9 cm) avec bac sous-plateau aluminium anodisé ou laqué	- - 0,8

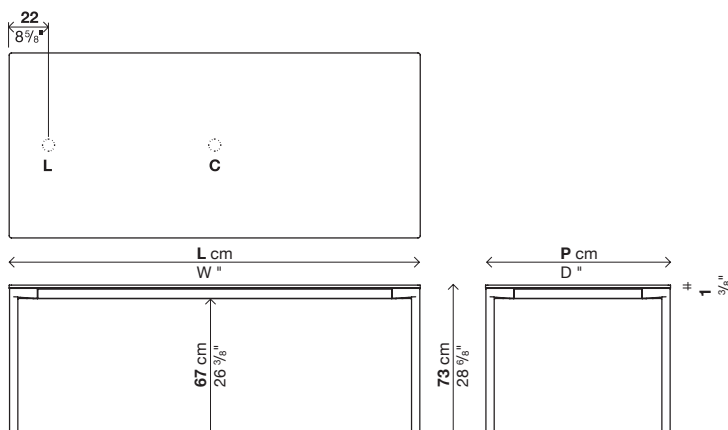

90 cm 35 3/8"	200 cm 78 6/8"
100 cm 39 3/8"	240 cm 94 4/8"
110 cm 43 2/8"	280 cm 110 2/8"
140 cm 55 1/8"	140 cm 55 1/8"

BOIACCA

Cemento

Acabado estructura:
Aluminio barnizado grigio

Acabado patas/sobre:
Cemento gris claro
Cemento gris oscuro

Notas:
Cojines extraíbles universales.

Advertencias:

En la mesa Boiacca, las imperfecciones formales del cemento, su superficie porosa y las esquinas imperfectamente escuadradas contribuyen a infundir una calidad material que perdura y cambia a la vez a lo largo del tiempo. Cada producto es único, dado que presenta variaciones de color causadas por la humedad y la temperatura del aire en el momento del vertido. A pesar de estar protegido con un tratamiento superficial hidrófugo, estas variaciones de color pueden continuar durante toda la vida del producto al aire libre. La formación de halos superficiales y de pequeñas fisuras en el cemento no compromete la resistencia del producto y debe aceptarse como un fenómeno prácticamente inevitable.

Protección y limpieza:

Los productos impermeabilizantes son objeto de continua investigación, dado que NO EXISTE uno que sea capaz de proteger las manufacturas de cemento contra todos los agentes que producen manchas. Aunque esté protegido con un tratamiento superficial hidrófugo, la rápida eliminación de las manchas garantiza una mejor conservación de los productos realizados con este material. Es aconsejable tratar los productos de cemento como si se tratase de productos de piedra natural, por ejemplo de mármol.
Se aconseja NO utilizar:
- Esponjas abrasivas
- Detergentes corrosivos
- Productos antical
- Lejía (en solución > 10 %)
- Amoniaco (en solución > 10 %)
- Vinagre
- Pastas abrasivas

Daños y roturas:

Como cualquier otra piedra, el cemento puede estar sujeto a roturas, desportillamientos o abrasiones y a la formación de manchas.

Estándares cualitativos:

A continuación se listan algunas variables cualitativas que el cliente deberá tener presentes en todo momento.
Variabilidad del color: la coloración de los productos de cemento se efectúa mediante la aditivación de óxidos de hierro en un amasijo de cemento. Aunque las fórmulas básicas de los amasijos son constantes, la variación de las temperaturas, de la humedad del aire y de la materia prima pueden incidir en la tonalidad del material que, por lo tanto, podrá estar sujeto a mínimas variaciones de color. La distribución no controlable de los óxidos puede comportar la formación de halos.
Combadura: en presencia de condiciones climáticas particulares, los productos de cemento pueden experimentar una combadura generada principalmente por los choques térmicos que se verifican durante el proceso de maduración. La mayor parte de los casos el efecto de combadura es mínimo, por lo que la pieza se considera cualitativamente coherente con los estándares productivos aunque presente una mínima curvatura.

Código	Dimensiones	Patas	Sobre	pack	m ³	Kg
			Cemento gris			
01BOA01	200 x 90	Cemento gris		2	0,69	160
01BOA02	240 x 100	Cemento gris		2	0,85	190
01BOA03	140 x 140	Cemento gris		2	0,73	180

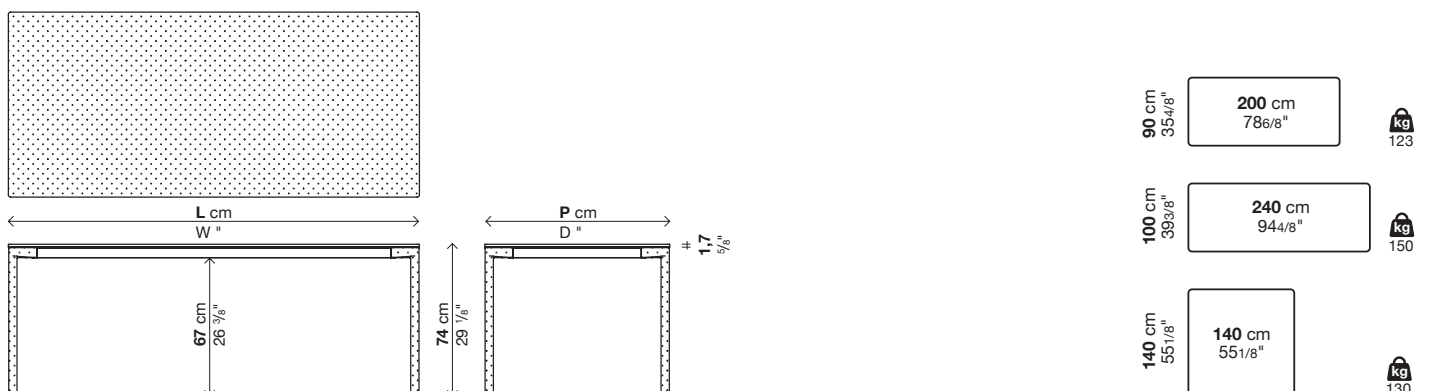

BOIACCA WOOD

Sobre laminado

Acabado patas:

Madera maciza de roble europeo
Madera maciza de roble teñido nogal
Madera maciza di rovere tinto negro

Acabado sobre:

Laminado Pure-white blanco
Fenix-NTM® bordo negro (negro Ingo 0720)
Fenix-NTM® borde color (blanco Kos 0032, gris Londres 0718)

Notas:

Atención: las medidas o los acabados marcados con (!) tienen los tiempos de producción más largos, de aproximadamente 6 semanas desde la fecha del pedido.

Barras bajo el sobre barnizadas en el mismo color que el sobre.

Embalajes reforzados, ver lado interno de la portada.

Código	Dimensiones	Patatas	Sobre			pack	m ²	Kg
			Fenix-NTM® bordo negro	Pure-white	Fenix-NTM® bordo color			
01BOA21	200 x 90	Roble europeo				2	0,5	78
		Roble tenido nogal, Roble negro						
01BOA22	240 x 100	Roble europeo				2	0,6	87
		Roble tenido nogal, Roble negro						
01BOA24	280 x 110 (!)	Roble europeo				2	0,75	108
		Roble tenido nogal, Roble negro						
01BOA23	140 x 140 (!)	Roble europeo				2	0,52	77
		Roble tenido nogal, Roble negro						

Opcionales

Código	Descripción	pack	m ²	Kg
02FOR01	Orificio guíacables lateral o central Ø6	-	-	-
02PAS01	Pasacables rectangular (30 x 9 cm) aluminio anodizado o barnizado	-	-	0,5
02PAS02	Pasacables rectangular (30 x 9 cm) con bandeja bajo el sobre aluminio anodizado o barnizado	-	-	0,8

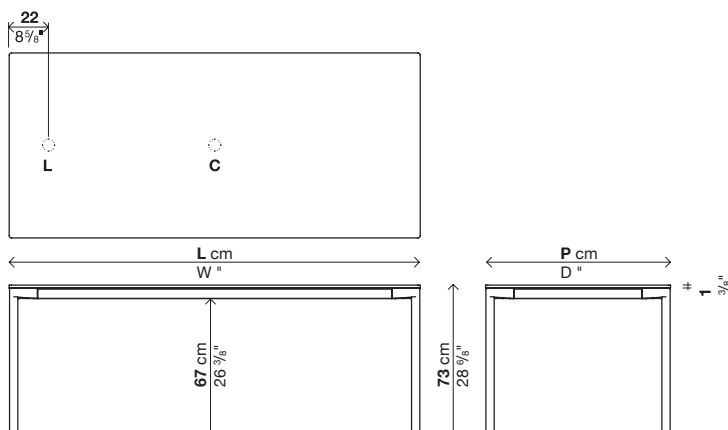

90 cm 35 3/8"	200 cm 78 6/8"
100 cm 39 3/8"	240 cm 94 4/8"
110 cm 43 2/8"	280 cm 110 2/8"
140 cm 55 1/8"	140 cm 55 1/8"