

Slim

Design by Jordi Vilardell

VIBIA[®]
LIGHTING THAT MAKES SENSE

ASSEMBLY INSTRUCTIONS INSTRUCCIONES DE MONTAJE MONTAGEANLEITUNG

SUPPLIED MATERIAL

MATERIAL SUMINISTRADO

GELIEFERTES MATERIAL



2.



	0911.03	0920.03
1 Allen key / Llave allen / Imbußschlüssel	1 un.	1 un.
2 Lamp structure / Estructura luminaria / Leuchten-Struktur	1 un.	1 un.

TECHNICAL SPECIFICATIONS

ESPECIFICACIONES TÉCNICAS

TECHNISCHE DATEN

0911.03	Net Weight / Peso Neto / Netto-Gewicht	1,2 Kg		1 x LED 3W 700mA		IP20			~ 50 Hz
0920.03	Net Weight / Peso Neto / Netto-Gewicht	1,2 Kg		1 x LED 3W 700mA		IP20			~ 50 Hz



Class I. Product with an additional protection cable (grounds).
Clase I. Aparato con un cable protector adicional (toma de tierra).
Klasse I. Apparat mit zusätzlichen Schutzleiter (Erdkabel).



Product protected against solid object as big as or bigger than 12 mm.
No protection against water.

Producto protegido contra la penetración de cuerpos sólidos de tamaño igual o superior a 12 mm. Sin protección al agua.

Produkt ist geschützt gegen das Eindringen von Fremdkörpern >12mm.
Kein Schutz gegen Eindringen von Wasser.



Product that CAN be in contact with normally-flammable materials (wood or others).

Está permitido que el producto marcado con este símbolo esté en contacto con materiales normalmente inflamables (maderas u otros).

Es ist erlaubt Produkte mit diesem Etikett auf normal entflammbaren Oberflächen (Holz usw.) zu montieren.



Alternating current

Corriente alterna

Wechselstrom

Caution / Precaución / Vorsicht

EN

Before assembling and installing this product, carefully read the following:

-Switch of the mains before installing the lamp.

-To install on the ceiling, always choose the most adequate fixing tools for the ceiling material.

-If the steel cable or the power cord of this lamp is damaged, it must be replaced only by the manufacturer or their technical service or by a person capacitated to this effect to avoid any risk.

-This lamp is for indoor use only, excluding bathrooms or any type of humid surface.

ES

Antes de proceder al montaje e instalación de esta luminaria, leer detenidamente las siguientes consideraciones.

-Desconectar el suministro eléctrico antes de proceder a la instalación de la luminaria.

-Para el montaje de la luminaria al techo elegir los elementos de fijación mas adecuados en función del soporte de instalación.

-Si el cable flexible o cordón de esta luminaria está dañado, deberá sustituirse exclusivamente por el fabricante o su servicio técnico, o por una persona con cualificación equivalente con objeto de evitar cualquier riesgo

-Esta luminaria es apta únicamente para su uso en interior, excepto en baños o cualquier tipo de superficie húmeda.

D

Bevor Sie mit der Montage dieser Leuchte beginnen, sollten Sie die folgenden Hinweise in aller Ruhe lesen und berücksichtigen.

- Schalten Sie vor dem elektrischen Anschluss den Strom ab.

-Wählen Sie passend zu der Vorrichtung für die Deckenmontage der Leuchte das dafür geeignetste Befestigungsmaterial.

- Wenn das Kabel dieser Leuchte beschädigt werden sollte, muss es ausgetauscht werden. Dies darf ausschliesslich nur durch den Fabrikanten, seinem Kundendienst oder einer hierfür qualifizierten Person geschehen, um jegliche Gefahr ausschliessen zu können.

- Diese Leuchte ist ausschliesslich für den Gebrauch im Innenbereich vorgesehen, ausser Bädern oder anderen Feuchträumen.

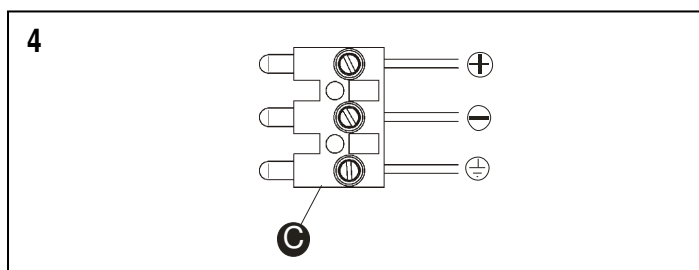
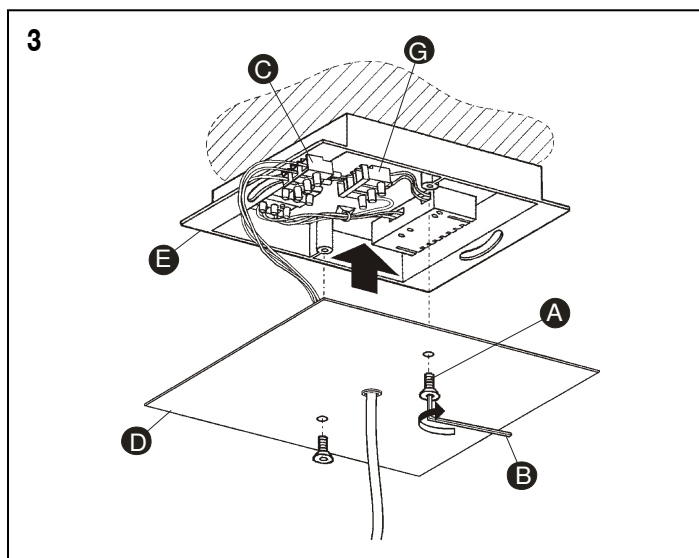
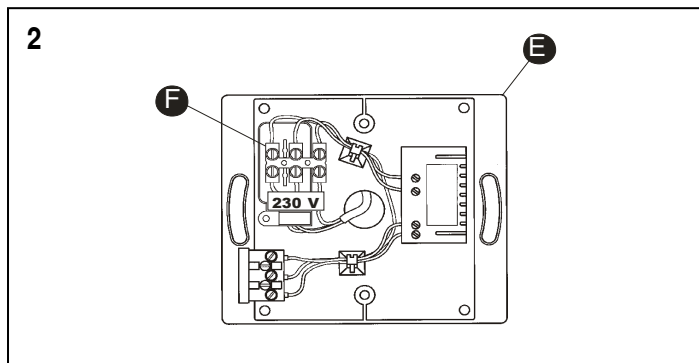
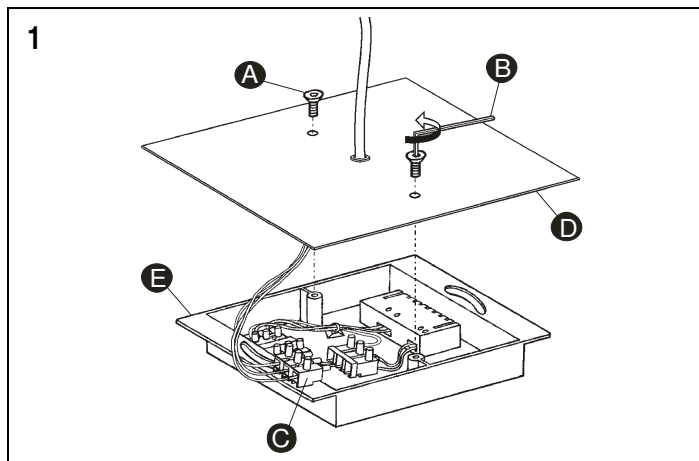
**EN****IMPORTANT NOTICE:****Switch of the mains before installing the lamp.**

1. Unscrew the two screws (A) with the supplied allen wrench (B) and disconnect the fast-on (C) to separate the spotlight (D) from the installation case (E).
2. Fix the case (E) to the ceiling using the most suitable screws and plugs (not supplied).
Connect the fast-on (F) to the mains.
3. Connect the two fast-ons (C)(G), place the cable in the case (E) and fix in place the base of the spotlight (D) using the two supplied screws (A).
4. For the light fitting to work properly, the wires must be connected to the connection strip (C) with the right polarity. Do not tamper with this as it might lead to faults occurring.

IMPORTANT NOTE: The fiberglass of this lamp is painted. Due to the characteristics of this material, it is totally normal you see some small marks in the finish of the surface. This is not a defect, such marks are a guarantee of the authenticity and quality of the fiberglass.

ES**IMPORTANTE:****Desconectar el suministro eléctrico antes de realizar la instalación de la luminaria.**

1. Desenroscar los dos tornillos (A) con la llave suministrada (B) y desenchufar la regleta (C) para liberar el conjunto (D) de la caja de anclaje (E).
2. Fijar la caja (E) al techo con los tornillos y tacos mas apropiados. Realizar el conexionado a la red eléctrica en la regleta (F).
3. Conectar las regletas (C) (G), acomodar los cables en el interior de la caja (E) y fijar el conjunto (D) roscando los dos tornillos (A).
4. Para el correcto funcionamiento de la luminaria, los cables montados en la regleta (C) tienen que estar con la polaridad correcta. No manipular bajo riesgo de avería.

NOTA IMPORTANTE: La fibra de vidrio de esta luminaria está pintada. Por las características propias del material resulta natural que se observen en el acabado final algunas pequeñas marcas uniformes en toda su superficie que no suponen defecto alguno. Estas marcas acreditan la exclusividad y autenticidad de esta fibra de vidrio.

D**WICHTIG:****Schalten Sie den Strom ab bevor Sie die Leuchtenmontage realisieren.**

1. Lösen Sie die beiden Schrauben (A) mit dem mitgelieferten Imbußschlüssel (B) und ziehen Sie die Steckklemme (C) heraus um die Abdeckplatte (D) von der Deckenbasis (E) zu trennen.
2. Befestigen Sie die Deckenbasis (E) mit den dafür geeigneten Schrauben und Dübeln. Realisieren Sie den Anschluss ans elektrische Netz mit der Lüsterklemme (F)
3. Verbinden Sie wieder die Steckklemmen (C) und (G) miteinander, verteilen Sie die Kabel im Inneren der Deckenbasis (E) und montieren Sie die Abdeckplatte mit den zwei Schrauben (A).
4. Für eine korrekte Funktion der Leuchte müssen die in der Klemme (C) montierten Kabel mit den richtigen Polen verbunden sein.
Nicht manipulieren, da ansonsten Störungs-Gefahr.

WICHTIGER HINWEIS: Das Fiberglas dieser Leuchte gemalt ist.. Aufgrund der eigenständigen Charakteristik dieses Materials ist es natürlich im Endprodukt einige kleine uniforme Merkmale auf der Oberfläche feststellen zu können, die keinerlei Defekt darstellen. Diese Merkmale bestätigen die Exklusivität und die Authentizität des Fiberglases.

Maintenance / Mantenimiento / Instandhaltung**EN** -Use a slightly-wet cotton cloth for cleaning.

-In case of malfunction or damage, please contact the retailer who sold the lamp.

ES -Para limpiar la luminaria, usar un paño de algodón ligeramente humedecido en agua.

-En caso de avería o incidente con la luminaria, contactar directamente con el establecimiento en que se adquirió.

D -Zur Reinigung der Leuchte nutzen Sie einen leicht angefeuchteten Baumwoll-Lappen.

-Im Falle des Ausfalls oder einer Fehlfunktion der Leuchte setzen Sie sich direkt mit dem Unternehmen in Verbindung bei dem Sie die Leuchte bezogen haben.