



Domo

Design by Ramos & Bassols

VIBIA®
LIGHTING THAT MAKES SENSE

ASSEMBLY INSTRUCTIONS INSTRUCCIONES DE MONTAJE MONTAGEANLEITUNG

SUPPLIED MATERIAL

MATERIAL SUMINISTRADO

GELIEFERTES MATERIAL

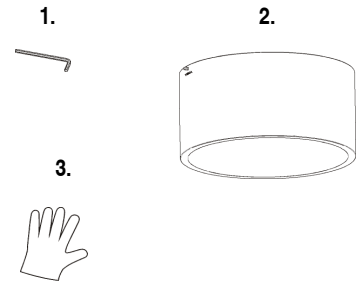

	8200
1 Allen key / Llave allen / Imbußschlüssel	1 un.
2 Lamp structure / Estructura luminaria / Leuchten-Struktur	1 un.
3 Gloves / Guantes / Handschube	1 un.

TECHNICAL SPECIFICATIONS

ESPECIFICACIONES TÉCNICAS

TECHNISCHE DATEN

8200 Net Weight / Peso Neto / Netto-Gewicht 1,20 Kg



3 x LED 3W 700mA



IP20



~ 50 Hz



Class I. Product with an additional protection cable (grounds).
Clase I. Aparato con un cable protector adicional (toma de tierra).
Klasse I. Apparat mit zusätzlichen Schutzleiter (Erkabel).



Product protected against solid object as big as or bigger than 12 mm.
No protection against water.
Producto protegido contra la penetración de cuerpos sólidos de tamaño igual o superior a 12 mm. Sin protección al agua.
Produkt ist geschützt gegen das Eindringen von Fremdkörpern >12mm. Kein Schutz gegen Eindringen von Wasser.



Product that CAN be in contact with normally-flammable materials (wood or others).
Está permitido que el producto marcado con este simbolo esté en contacto con materiales normalmente inflamables (maderas u otros).
Es ist erlaubt Produkte mit diesem Etikett auf normal entflammabaren Oberflächen (Holz usw.) zu montieren.



Alternating current

Corriente alterna

Wechselstrom

Caution / Precaución / Vorsicht

EN

Before assembling and installing this product, carefully read the following:

- Switch of the mains before installing the lamp.
- To install on the ceiling, always choose the most adequate fixing tools for the ceiling material.
- This lamp is for indoor use only, excluding bathrooms or any type of humid surface.

WARNING

- Use these gloves to handle the light fitting during and avoid getting any dirt from your hands on it.

ES

Antes de proceder al montaje e instalación de esta luminaria, leer detenidamente las siguientes consideraciones.

- Desconectar el suministro eléctrico antes de proceder a la instalación de la luminaria.
- Para el montaje de la luminaria al techo elegir los elementos de fijación mas adecuados en función del soporte de instalación.
- Esta luminaria es apta únicamente para su uso en interior, excepto en baños o cualquier tipo de superficie húmeda.

ADVERTENCIA

- Utilice estos guantes para manipular la luminaria durante el montaje y evitar un posible trasvase de suciedad de sus manos.

D

Bevor Sie mit der Montage dieser Leuchte beginnen, sollten Sie die folgenden Hinweise in aller Ruhe lesen und berücksichtigen.

- Schalten Sie vor dem elektrischen Anschluss den Strom ab.
- Wählen Sie passend zu der Vorrichtung für die Deckenmontage der Leuchte das dafür geeignete Befestigungsmaterial.
- Diese Leuchte ist ausschliesslich für den Gebrauch im Innenbereich vorgesehen, ausser Bädern oder anderen Feuchträumen.

ACHTUNG

- Benutzen Sie diese Handschuhe während der Montage, um keinen Schmutz der Hände auf die Leuchte zu übertragen.

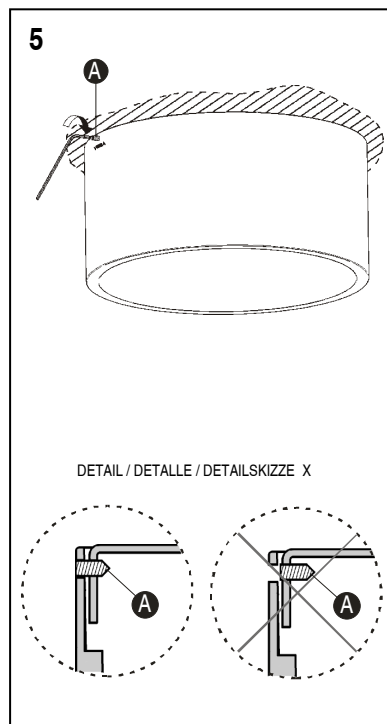
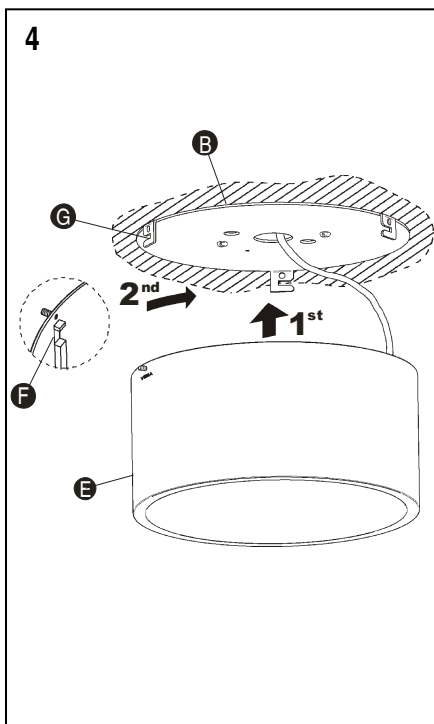
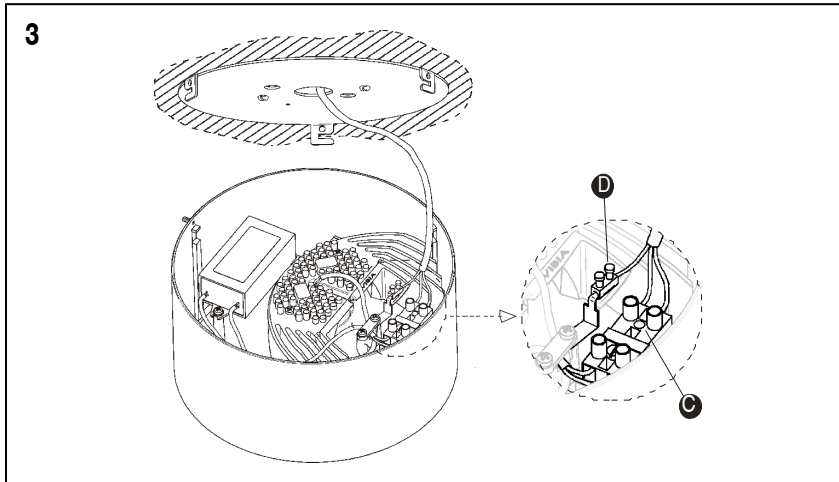
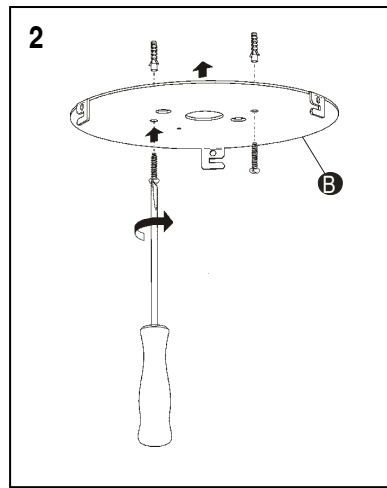
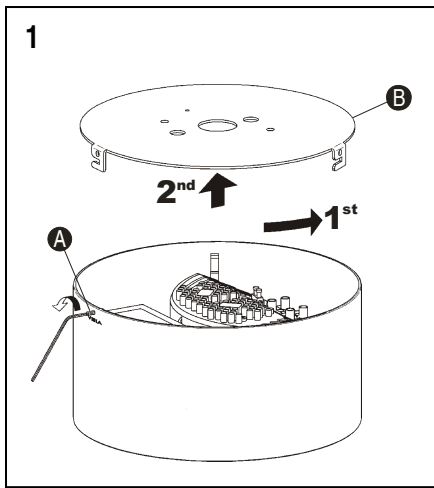
**EN****IMPORTANT NOTICE:****Switch of the mains before installing the lamp.**

1. Unscrew pin (A) with the Allen key supplied, without taking it out completely, and remove base plate (B) by turning it in the direction shown by the arrows.
 2. Fix base plate (B) to the ceiling using suitable screws and plugs (not supplied).
 3. Make the connection to the power supply: live + neutral in terminal strip (C) and earth in terminal (D).
 4. Fit body (E) to base plate (B) by turning it in the direction shown by the arrows, so that the three tabs (F) inside the body fit snugly over the respective hooks (G) on the base plate.
 5. Tighten up pin (A) to secure the unit.
- IMPORTANT:** The pin fitted must be flush with the body (E); see detail X.

ES**IMPORTANTE:****Desconectar el suministro eléctrico antes de realizar la instalación de la luminaria.**

1. Desenroscar la espiga (A) con la llave allen suministrada sin llegar a extraerla por completo, y desmontar el plato (B), siguiendo el movimiento que indican las flechas.
 2. Fijar el plato (B) al techo utilizando los tacos y tornillo mas adecuados (no suministrados).
 3. Realizar el conexionado a la red eléctrica: fase + neutro en la regleta (C) y la toma tierra en el terminal (D).
 4. Ensamblar el cuerpo (E) al plato (B) siguiendo el movimiento que indican las flechas, de forma que los tres encajes (F) del interior del cuerpo queden perfectamente alojados en los respectivos ganchos (G) del plato.
 5. Roscar la espiga (A) para asegurar el conjunto.
- IMPORTANTE:** La espiga montada debe quedar enrasada al cuerpo (E), ver Detalle X

D**WICHTIG:****Schalten Sie den Strom ab bevor Sie die Leuchtenmontage realisieren.**

1. Lösen Sie die Madenschraube (A) mit dem mitgelieferten Imbußschlüssel ohne sie ganz herauszudrehen. Demontieren Sie den Teller (B) den Pfeilbewegungen folgend.
 2. Befestigen Sie den Teller (B) an die Decke mit den dafür geeigneten Dübeln und Schrauben (nicht im Lieferumfang enthalten).
 3. Realisieren Sie den elektrischen Anschluss: Phase + Neutral in die Lüsterklemme (C) und Erde in die Klemme (D).
 4. Montieren Sie den Körper (E) auf den Teller (B), den Pfeilbewegungen so folgend, dass die drei Falze (F) im Inneren des Körpers komplett mit den entsprechenden Haken (G) des Tellers abschliessen.
 5. Schrauben Sie die Madenschraube (A) zur Absicherung des Verbunds wieder zu.
- WICHTIG:** Die eingesetzte Madenschraube muss mit dem Leuchtenkörper (E) bündig abschliessen. Siehe Detailskizze X.

Maintenance / Mantenimiento / Instandhaltung**EN** -Use a slightly-wet cotton cloth for cleaning.

-In case of malfunction or damage, please contact the retailer who sold the lamp.

ES -Para limpiar la luminaria, usar un paño de algodón ligeramente humedecido en agua.

-En caso de avería o incidente con la luminaria, contactar directamente con el establecimiento en que se adquirió.

D -Zur Reinigung der Leuchte nutzen Sie einen leicht angefeuchteten Baumwoll-Lappen.

-Im Falle des Ausfalls oder einer Fehlfunktion der Leuchte setzen Sie sich direkt mit dem Unternehmen in Verbindung bei dem Sie die Leuchte bezogen haben.