

Fold

Design by Arik Levy

VIBIA[®]
LIGHTING THAT MAKES SENSE

ASSEMBLY INSTRUCTIONS INSTRUCCIONES DE MONTAJE MONTAGEANLEITUNG

SUPPLIED MATERIAL

MATERIAL SUMINISTRADO

GELIEFERTES MATERIAL

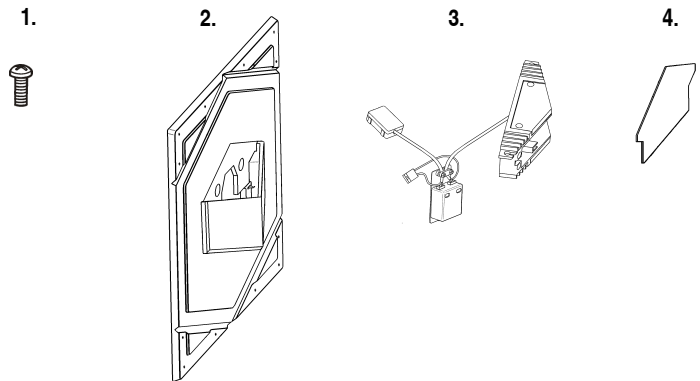

	4210
1 Short screw / Tornillo corto / Kurzschraube	2 un.
2 Plaster surround / Marco escayola / Gipsrahmen	1 un.
3 Spotlight assembly / Conjunto foco / Strahlereinheit	1 un.
4 Cover / Tapa / Abdeckung	1 un.

TECHNICAL SPECIFICATIONS

ESPECIFICACIONES TÉCNICAS

TECHNISCHE DATEN

4210. Net Weight / Peso Neto / Netto-Gewicht 2,50 Kg



2 x LED 3W 700mA



IP20



CE



~50 Hz



Class I. Product with an additional protection cable (grounds).
Clase I. Aparato con un cable protector adicional (toma de tierra).
Klasse I. Apparat mit zusätzlichen Schutzleiter (Erdkabel).



Product protected against solid object as big as or bigger than 12 mm. No protection against water.
Producto protegido contra la penetración de cuerpos sólidos de tamaño igual o superior a 12 mm. Sin protección al agua.



Product that CAN be in contact with normally-flammable materials (wood or others).
Está permitido que el producto marcado con este símbolo esté en contacto con materiales normalmente inflamables (maderas u otros).



Es ist erlaubt Produkte mit diesem Etikett auf normal entflammabaren Oberflächen (Holz usw.) zu montieren.



Alternating current
Corriente alterna



Wechselstrom

Caution / Precaución / Vorsicht

EN

Before assembling and installing this product, carefully read the following:

-Switch of the mains before installing the lamp.

-To install on the wall, always choose the most adequate fixing tools for the ceiling material.

-This lamp is for indoor use only, excluding bathrooms or any type of humid surface.

-We recommend reading the manual before installing the lamp. Keep this instructions for future reference.

ES

Antes de proceder al montaje e instalación de esta luminaria, leer detenidamente las siguientes consideraciones.

-Desconectar el suministro eléctrico antes de proceder a la instalación de la luminaria.

-Para el montaje de la luminaria a la pared elegir los elementos de fijación mas adecuados en función del soporte de instalación.

-Esta luminaria es apta únicamente para su uso en interior, excepto en baños o cualquier tipo de superficie húmeda.

-Recomendamos leer el manual antes de iniciar la instalación de la luminaria. Guardar estas instrucciones para futuras consultas.

D

Bevor Sie mit der Montage dieser Leuchte beginnen, sollten Sie die folgenden Hinweise in aller Ruhe lesen und berücksichtigen.

- Schalten Sie vor dem elektrischen Anschluss den Strom ab.

-Wählen Sie passend zu der Vorrichtung für die Wandhalterung montage der Leuchte das dafür geeignete Befestigungsmaterial.

- Diese Leuchte ist ausschliesslich für den Gebrauch im Innenbereich vorgesehen, ausser Bädern oder anderen Feuchträumen.

-Wir empfehlen vor Montagebeginn die Anleitung zu lesen. Bewahren Sie die Anleitung für etwaige zukünftige Fragen auf.

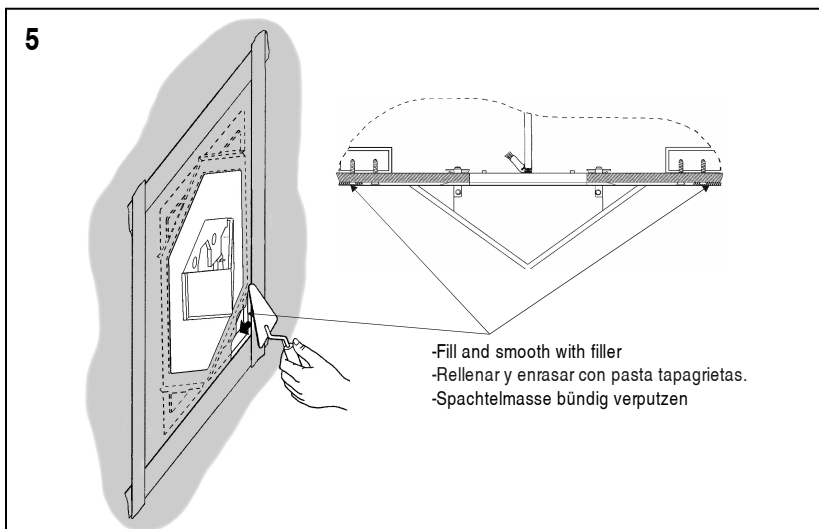
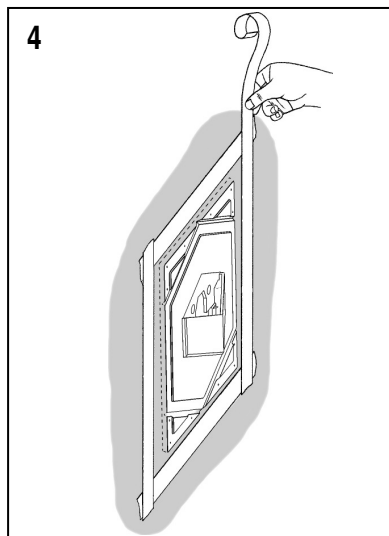
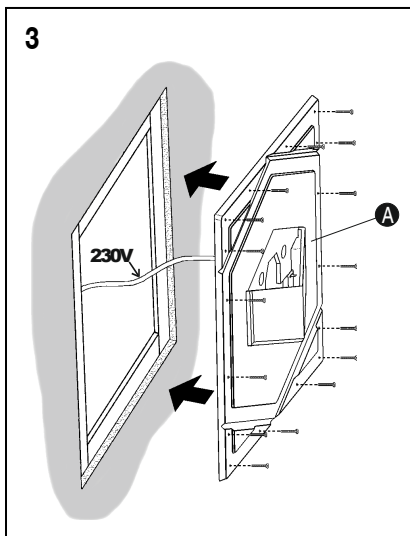
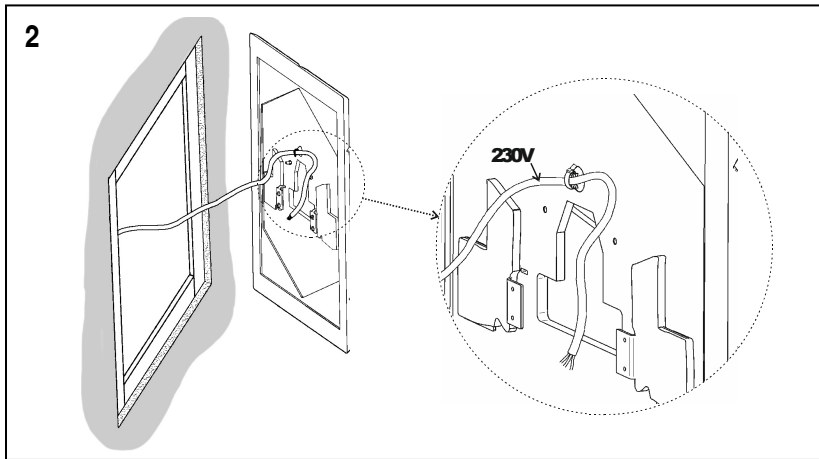
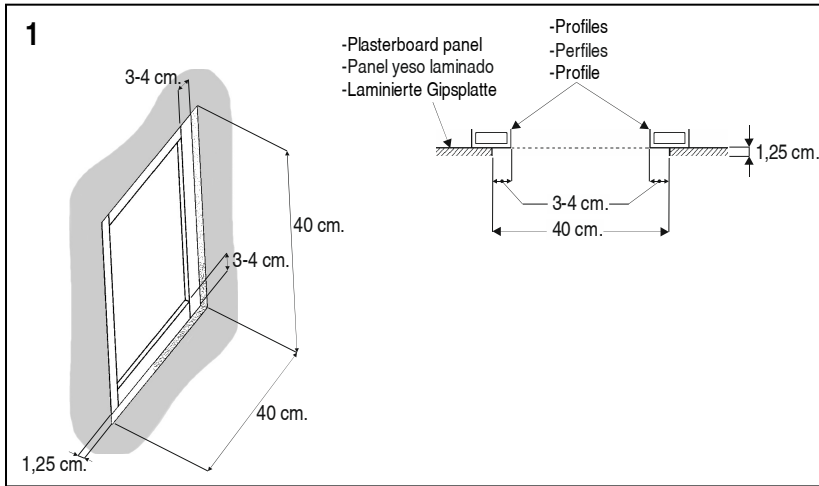
**EN****IMPORTANT NOTICE:****Switch off the mains before installing the lamp.**

1. To install the lamp, the assembler must first mount the most suitable profiles (not supplied) in the plasterboard panel, to guarantee correct assembly of the plaster frame.

Follow these instructions:

-The hole in the plasterboard panel needs to be 40x40 cm.
-The profiles must protrude between 3 and 4 cm along the full perimeter
-The plaster frame of the whole fitting must be 1.25 cm deep in order to be level with the surface area..

2. Place the electric cable (230V) of your installation through the bridge mounted at the back of the frame and push the bridge to fix the cable in place.
NB: Leave a length of cable at least 20 cm free.

3. Attach the frame (A) to the supporting profiles using the assembly system (screws, etc.) that is most adequate (not supplied) to guarantee correct support. Once attached, check that it is at the same level as the plasterboard panel.

4. Use fibreglass tape with adhesive around the entire perimeter as shown in the diagram.

5. Fill with wall filler that is the most suitable and compatible with your plasterboard panel, so that the surface area is completely smooth and free of any marks.

ES**IMPORTANTE:****Desconectar el suministro eléctrico antes de realizar la instalación de la luminaria.**

1. Para poder instalar la luminaria, su instalador tiene que montar previamente en su panel de yeso laminado unos perfiles de fijación (no suministrados), los más adecuados, que garanticen una correcta fijación del marco de escayola.

Seguir las siguientes indicaciones:

-El orificio en el panel de yeso laminado tiene que ser de 40x40 cm.
-Los perfiles deben sobresalir en todo su perímetro entre 3 y 4 cm.
-El marco de escayola del conjunto empotrado debe quedar a 1,25 cm. de profundidad para poder quedar enrasado con la superficie.

2. Pasar el cable eléctrico (230V) de su instalación a través de la brida montada en la parte posterior del marco y apretar la brida para fijar el cable.
NOTA: Dejar una longitud libre de cable de 20 cm. como mínimo.

3. Fijar el marco (A) a los perfiles soporte utilizando el sistema de fijación (tornillos, etc.) más adecuado (no suministrado) que garantice una correcta sustentación. Comprobar una vez fijado que quede enrasado al panel de yeso laminado.

4. Utilizar cinta de fibra de vidrio con adhesivo en todo el perímetro tal como se ve en el dibujo.

5. Rellenar con pasta tapagrietas, la más adecuada y compatible con su panel de yeso laminado, hasta que la superficie quede completamente enrasada y libre de cualquier tipo de marcas.

D**WICHTIG:****Schalten Sie den Strom ab, bevor Sie die Leuchtenmontage realisieren.**

1. Zum Anschließen der Leuchte muss der Installateur vorher an Ihrer laminierten Gipsplatte einige (nicht im Lieferumfang enthaltene) Fixierungsprofile angebracht haben; bei diesen sollte es sich um die angemessensten handeln, um so die korrekte Befestigung des Gipsrahmens zu gewährleisten.
Befolgen Sie die folgenden Hinweise:

-Die Öffnung in der laminierten Gipsplatte muss 40 x 40 cm betragen.
-Die Profile müssen überall zwischen 3 und 4 cm hervorstehen.
-Der Gipsrahmen der Einbaueinheit muss 1,25 cm tief sitzen, damit er bündig mit der Wand abschließen kann.

2. Führen Sie das Stromkabel (230V) Ihrer Installation durch den am hinteren Teil des Gipsrahmens angebrachten Kabelbinder und ziehen Sie diesen zum Fixieren des Kabels fest.
HINWEIS: Lassen Sie mindestens 20 cm Kabel frei.

3. Befestigen Sie den Rahmen (A) mithilfe von (nicht im Lieferumfang enthaltenen) angemessenen Befestigungsmitteln (Schrauben etc.) an den Profilen. Überprüfen Sie nun das bündige Abschließen mit der laminierten Gipsplatte.

4. Legen Sie selbstklebendes Glasfaserband – wie auf der Abbildung zu sehen – um den gesamten Rahmen.

5. Verputzen Sie nun das Ganze mit angemessener sowie mit der laminierten Gipsplatte kompatibler Spachtelmasse solange, bis alles bündig mit der Decke abschließt und keinerlei Spuren mehr zu sehen sind.

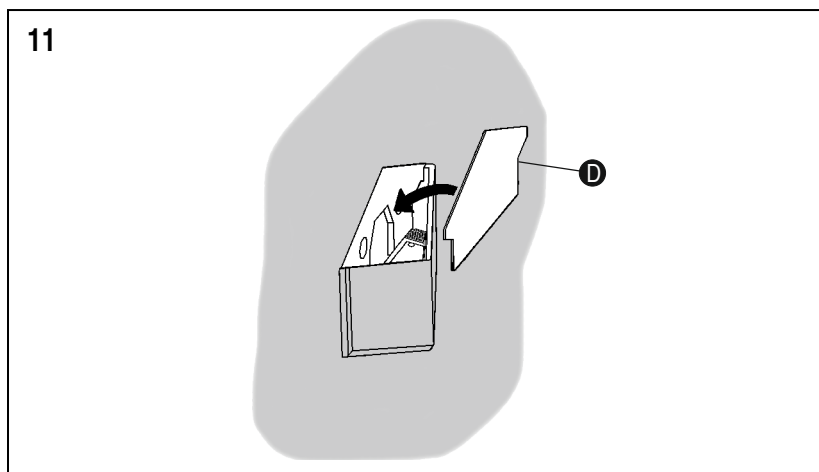
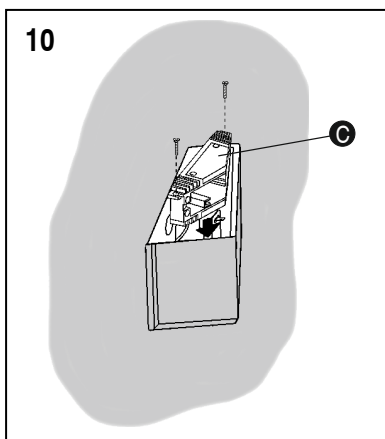
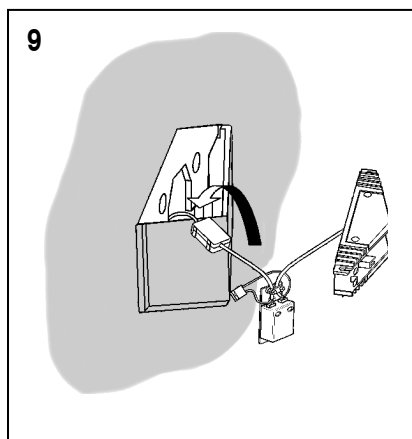
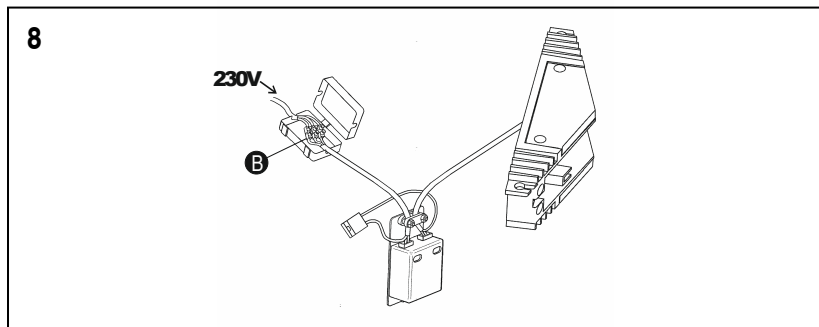
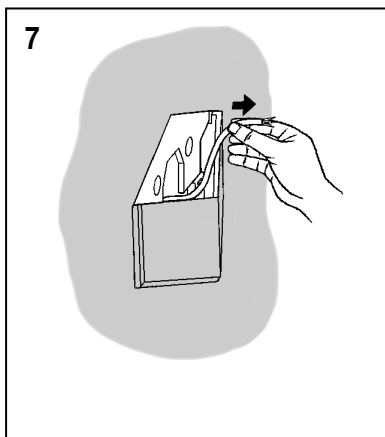
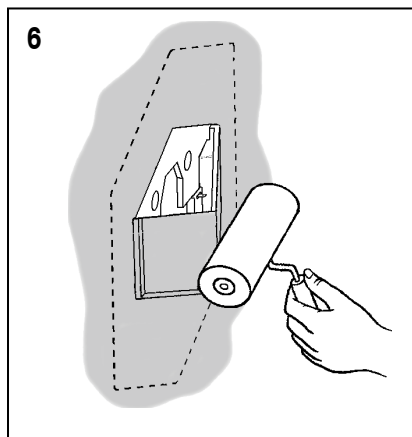
**EN**

6. When the wall filler and plasterboard are dry, paint the whole surface area and leave to dry
7. Remove the electric cable from the installation (230V) through the hole.
8. Connect the electric cable (230V) to the terminal strip (B) and close the cover.
9. Place the electric section through the hole.
10. Fit the piece (C) and fix it using the two screws provided.
11. Finally, assemble the hub cap (D), which is held with some little magnets fixed in the frame.

ES

6. Cuando este seca la pasta tapagrietas y el yeso, pintar toda la superficie y dejar secar.
7. A continuación extraer el cable eléctrico de su instalación (230V) por el orificio.
8. Realizar la conexión del cable eléctrico (230V) a la regleta (B) y cerrar la tapa.
9. Introducir todo el conjunto eléctrico por el orificio.
10. Encajar la pieza (C) y fijarla con los 2 tornillos suministrados.
11. Por último montar el embellecedor (D), este se sujeta mediante unos pequeños imanes que están montados en el marco.

D

6. Streichen Sie, sobald die Spachtelmasse trocken ist, die ganze Oberfläche und lassen sie diese trocknen.
7. Ziehen Sie nun das Stromkabel (230V) Ihrer Installation durch die Öffnung heraus.
8. Schließen Sie das Stromkabel (230V) an der Klemmenleiste (B) an und schließen Sie die Buchse.
9. Schieben Sie nun die Buchse durch die Öffnung bis in ihren Aufbewahrungsort
10. Passen Sie das Teil (C) ein und befestigen Sie es mit den 2 mitgelieferten Schrauben.
11. Bringen Sie abschließend die Abdeckung (D) an, die durch zwei kleine sich am Rahmen befindende Magnete gehalten wird.

Maintenance / Mantenimiento / Instandhaltung**EN**

-Use a slightly-wet cotton cloth for cleaning.

-In case of malfunction or damage, please contact the retailer who sold the lamp.

ES

-Para limpiar la luminaria, usar un paño de algodón ligeramente humedecido en agua.

-En caso de avería o incidente con la luminaria, contactar directamente con el establecimiento en que se adquirió.

D

-Zur Reinigung der Leuchte nutzen Sie einen leicht angefeuchteten Baumwoll-Lappen.

-Im Falle des Ausfalls oder einer Fehlfunktion der Leuchte setzen Sie sich direkt mit dem Unternehmen in Verbindung bei dem Sie die Leuchte bezogen haben.